

# Lithium-ion Rechargeable Battery

## System

### BOS-B

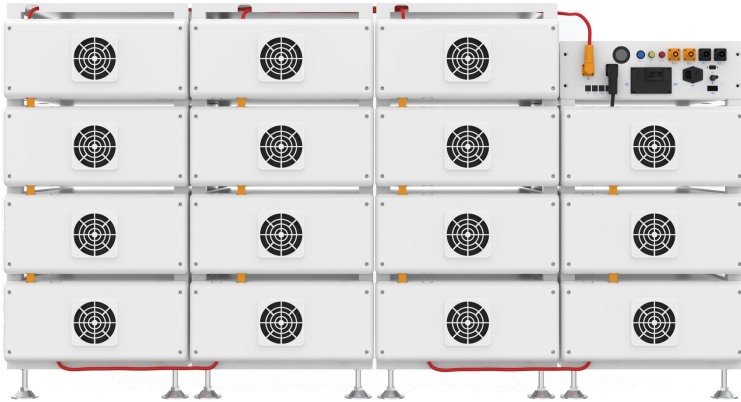

# CONTENT

1. Important information in the manual .....	3
1.1 Scope .....	3
1.2 Description of BOS-B .....	3
1.3 Meaning of Symbols .....	3
1.4 General Safety Information .....	5
1.5 Disclaimer .....	5
1.6 Installation environment .....	6
1.7 Quality Certificate .....	7
1.8 Requirements for Installation Personnel .....	7
1.9 Fire Protecting Device .....	7
2. Safety .....	8
2.1 Safety rules .....	8
2.2 Safety information .....	8
3. Transport to the end customers .....	9
3.1 Provisions on Shipping of Battery Modules: .....	9
3.2 Storage Position of the battery packaging module .....	10
4. Description and installation of BOS-B battery .....	11
4.1 Installation Precautions .....	11
4.2 BOS-B Product Description .....	11
4.3 Technical Data .....	11
4.4 Preparation .....	12
4.5 Description of Battery Module .....	13
4.6 Description of High-Voltage Control Box .....	14
4.7 Description of Battery Module in Rack .....	15
4.8 Assembly process .....	20
4.9 Installation of the Battery Module to the Rack .....	21
4.10 Battery cluster connected to inverter .....	23
4.11 System startup and shutdown .....	29
4.12 How to use local mode with BOS-B (Battery)? .....	29
5. BOS-B' fault description .....	33
6. BOS-B screen displays the logic .....	36
7. Maintenance and upgrade .....	39
8. Battery Module Storage .....	40
9. Disposal .....	40
10. Legal notice .....	41
11. EU Declaration of Conformity .....	41
Annex I-Manufacturer Self Declaration .....	43

# 1.Important information in the manual

## 1.1 Scope

The installation and operation manual applies to the modular battery energy storage system. Please carefully read this installation and operation manual to ensure the safe installation, preliminary debugging, and maintenance of BOS-B. Installation, preliminary debugging, and maintenance must be carried out by qualified and authorized personnel. Please keep this installation and operation manual and other applicable documents near the battery energy storage system, so that all personnel involved in installation or maintenance can access this installation and operation manual at any time.

This installation and operation manual only applies to countries meeting the certification requirements. Please observe the applicable local laws, regulations, and standards. Standards and legal provisions of other countries may be inconsistent with the provisions and specifications in this manual. In this case, please contact our after-sales service personnel, hotline: +86 0574 8612 0560, email: service-ess@deye.com.cn.

## 1.2 Description of BOS-B

Model	System energy (kWh)	Rated DC power (kW)	Depth of Discharge	Composition
BOS-B70	71.5	43	90%	BOS-B-Pack14.3*5+BOS-B-PDU-2 *1
BOS-B85	85.8	51.61	90%	BOS-B-Pack14.3*6+BOS-B-PDU-2 *1
BOS-B100	100.1	60.21	90%	BOS-B-Pack14.3*7+BOS-B-PDU-2 *1
BOS-B110	114.4	68.81	90%	BOS-B-Pack14.3*8+BOS-B-PDU-2 *1
BOS-B125	128.7	77.41	90%	BOS-B-Pack14.3*9+BOS-B-PDU-2 *1
BOS-B140	143	86.02	90%	BOS-B-Pack14.3*10+BOS-B-PDU-2 *1
BOS-B155	157.3	94.62	90%	BOS-B-Pack14.3*11+BOS-B-PDU-2 *1
BOS-B170	171.6	103.22	90%	BOS-B-Pack14.3*12+BOS-B-PDU-2 *1
BOS-B185	185.9	111.82	90%	BOS-B-Pack14.3*13+BOS-B-PDU-2 *1
BOS-B200	200.2	120.42	90%	BOS-B-Pack14.3*14+BOS-B-PDU-2 *1
BOS-B215	214.5	129.02	90%	BOS-B-Pack14.3*15+BOS-B-PDU-2 *1

## 1.3 Meaning of Symbols

This manual contains the following types of warnings:



**Danger!** It may cause an electric shock.

Even when the equipment is disconnected from the power grid, the voltage-free state will have a time lag.



**Danger!** If the instructions are not observed, death or severe injury may occur.



**Warning!** If the instructions are not observed, a loss may occur.



**Attention!** This symbol represents information on the device use.

### Symbols on equipment:

The following types of warning, prohibition, and mandatory symbols are also used on the equipment.



#### **Attention! The risk of chemical burns**

If the battery is damaged or fails, it may lead to electrolyte leakage, which in turn causes the formation of a small amount of hydrofluoric acid, among other effects. Contact with these liquids can cause chemical burns.

- Do not subject the battery module to severe impact.
- Do not open, disassemble or mechanically change the battery module.
- In case of contact with an electrolyte, wash the affected area with clean water immediately and seek medical advice promptly.



#### **Attention! The risk of explosion**

Incorrect operation or fire may cause the lithium-ion battery unit to ignite or explode, leading to serious injury.

- Do not install or operate the battery module in explosive or high-humidity areas.
- Store the battery module in a dry place within the temperature range specified in the data sheet.
- Do not open, drill through or drop the battery cell or module.
- Do not expose the battery cell or module to high temperatures.
- Do not throw the battery cell or module into the fire.
- When the lithium battery catches fire after being plugged in with AC power, unplug the power supply first to prevent electric shock during fire fighting.
- If there is an open flame, use carbon dioxide or ABC dry powder fire extinguisher to put out the fire, and then cool down by using the nearby fire hydrant or pouring water until no white smoke appears and the battery is completely cooled down. After extinguishing the fire, continue to monitor the battery for at least 1 hour to prevent re-ignition.
- If there is no open flame but a large amount of white smoke comes out of the battery, it is recommended to use a 6L portable water-based fire extinguisher (if any), and then cool down by using the nearby fire hydrant or pouring water until no white smoke appears and the battery is completely cooled down. After extinguishing the fire, continue to monitor the battery for at least 1 hour to prevent re-ignition.
- Do not use defective or damaged battery modules.



### **Caution! Hot surface**

- If a malfunction occurs, the parts will become very hot, and touching them may cause serious injury.
- If the energy storage system is defective, please shut it down immediately.
- If the fault or defect becomes obvious, special care should be taken when handling the equipment.



**No open fire!** It is prohibited to handle open flames and ignition sources near the energy storage system.



Do not insert any objects into the opening in the housing of the energy storage system!

No objects, such as screwdrivers, may be inserted through openings in the casing of the storage system.



**Wear safety goggles!** Wear safety goggles when working on the equipment.



**Follow the manual!** When working and operating the equipment, the installation and operation manual provisions must be observed.

## **1.4 General Safety Information**



**Danger!** Failure to comply with the safety information can lead to life-threatening situations.

1. Improper use can cause death. Operators of BOS-B must read this manual and observe all safety information.
2. Operators of BOS-B must comply with the specifications in this manual.
3. This manual cannot describe all conceivable situations. For this reason, applicable standards and relevant occupational health and safety regulations are always given priority.
4. In addition, the installation may involve residual hazards in the following circumstances:
  - Incorrect installation.
  - The installation is carried out by personnel who did not receive relevant training or guidance.
  - Failure to observe the warnings and safety information in this manual.

**If there are any questions, please contact Deye after service.**

## **1.5 Disclaimer**

**DEYE ESS TECHNOLOGY CO., LTD shall not be liable for personal injury, property loss, product damage and subsequent losses under the following circumstances.**

- Failure to comply with the provisions of this manual.
- Incorrect use of this product.
- Unauthorized or unqualified personnel repair the product, disassembly the rack and perform other operations.
- Use of unapproved spare parts.

- Unauthorized modifications or technical changes to the product.

## 1.6 Installation environment

- The battery energy storage system can only be installed and operated in an enclosed space. The working environment temperature range of BOS-B is  $-20^{\circ}\text{C} \sim 55^{\circ}\text{C}$ , and the maximum humidity is 85%. The battery module shall not be exposed to the sun or placed directly beside the heat source.
- The battery module shall not be exposed to a corrosive environment.
- When installing the battery energy storage system, ensure that it stands on a sufficiently dry and flat surface with sufficient bearing capacity. Without the manufacturer's written approval, the installation site's altitude shall not be higher than 3,000 meters. The output power of the battery decreases with the altitude.
- In areas where flooding may occur, care must be taken to ensure that the battery module is installed at a suitable height and to prevent its contact with water.
- The battery energy storage system must be installed in a fireproof room. This room must have no fire source and must be equipped with an independent fire alarm device, which complies with local applicable regulations and standards. According to local applicable regulations and standards, the room must be separated by the T60 fire door. Similar fire-proof requirements apply to other openings in the room (such as windows).

**Compliance with the specifications in this manual is also part of proper use.**

**The use of the BOS-B system is prohibited in the following circumstances:**

- Mobile use on land or in the air (use on water only with the manufacturer's consent and with the manufacturer's written consent).
- Used in medical devices.
- Used as a UPS system.

### Minimum product installation distance

The minimum distance A to the surrounding building when the battery is installed is 100mm.

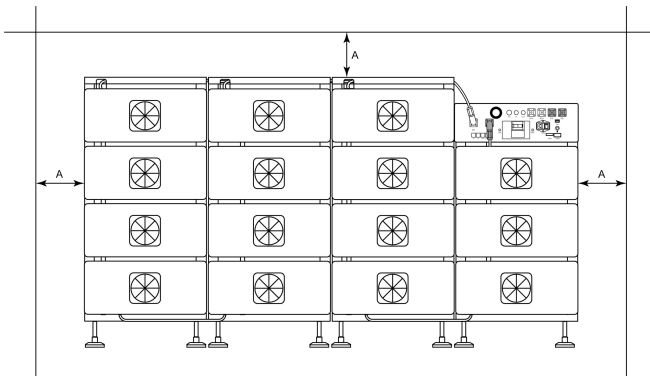

## 1.7 Quality Certificate

The quality certificate can be downloaded from [www.deyeess.com](http://www.deyeess.com).

## 1.8 Requirements for Installation Personnel

All work shall comply with local applicable regulations and standards.

The installation of BOS-B can only be completed by electricians with the following qualifications:

- Trained in dealing with hazards and risks associated with the installation and operation of electrical equipment, systems, and batteries.
- Trained on installation and debugging of electrical equipment.
- Understanding and complying with the technical connection conditions, standards, guidelines, regulations, and laws applicable.
- Knowledge of handling lithium-ion batteries (transportation, storage, disposal, hazard source).
- Understanding and complying with this document and other applicable documents.

## 1.9 Fire Protecting Device

The fire protecting device is built into the battery pack, and its position is shown as follows:



Note: The fire protecting device built into the battery pack is a dedicated fire-extinguishing component. Customers are strictly prohibited from disassembling, taking apart, touching or modifying it without permission. Unauthorized operation may cause failure or false triggering of the fire protecting device, or lead to potential safety hazards of the battery pack. All damages and safety accidents arising therefrom shall be borne by the customer.

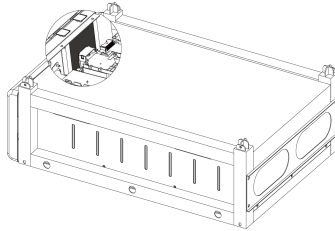

The fire device is equipped with a built-in temperature detection module, which can real-time monitor the temperature of the core area inside the battery pack. When the internal temperature of the battery pack exceeds the safety threshold, the device will start automatically, quickly release the built-in fire-extinguishing substances, rapidly inhibit the spread of fire inside the battery pack, block the thermal runaway process, and thus achieve the effect of fire extinguishing and protecting the safety of the battery pack and surrounding equipment.

If the fire protecting device is triggered and activated, the battery pack must be submitted to professional after-sales personnel for comprehensive inspection, maintenance and component replacement. It is strictly prohibited to put it into use again or handle it without permission.

## 2. Safety

### 2.1 Safety rules

To avoid property damage and personal injury, the following rules shall be followed when working on the hazardous live parts of the battery energy storage system:

- It is available for use.
- Ensure that it will not restart.
- Make sure there is no voltage.
- Grounding protection and short circuit protection
- Cover or shield adjacent live parts.

### 2.2 Safety information

Part damage or short circuit may cause electric shock and death. A short circuit can be caused by connecting battery terminals, resulting in current flow. This type of short circuit shall be avoided under any circumstances. For this reason, follow these instructions:

- Use insulated tools and gloves.
- Do not put any tools or metal parts on the battery module or high-voltage control box.
- When operating the battery, be sure to remove watches, rings, and other metal objects.
- Do not install or operate this system in explosive or high-humidity areas.
- When working on the energy storage system, first turn off the charging controller, then the battery, and ensure that they are not turned on again.

**Improper** use of the battery energy storage system can lead to death. The use of the battery energy storage system beyond its intended use is not allowed, because it may cause great danger.

**Improper** handling of the battery energy storage system can cause life-threatening risks, serious injury or even death.



**Warning!** Improper use can cause damage to the battery cell.

- Do not expose the battery module to rain or soak it in liquid.
- Do not expose the battery module to a corrosive environment (such as ammonia and salt).
- The battery energy storage system shall be debugged no later than six months after delivery.

### 3. Transport to the end customers

#### 3.1 Provisions on Shipping of Battery Modules:

It is necessary to comply with the relevant regulations and provisions on roads for shipping lithium-ion products in the corresponding countries.



It is prohibited to smoke in the vehicle during transportation or in the vicinity during loading and unloading.



The dangerous goods transport vehicles shall meet relevant regulations concerning road transportation and shall be equipped with two tested CO2 fire extinguishers.



It is forbidden for the freight forwarder to open the outer package of the battery module. Use only approved lifting equipment to move the battery cabinet system. Use only the hanging lug on the top of the battery cabinet as the connection point. When lifting, the angle of the sling must be at least 60°.



Improper vehicle transportation can cause injury. Improper transportation or improper transportation locks may cause the load to slip or overturn, resulting in injury. The cabinet shall be placed vertically to prevent it from sliding in the vehicle, and a fixing belt shall be used.



A tilting of the battery rack may cause injury. The maximum weight of a battery rack of BOS-B can reach 1850 kg. When tilted, they may overturn, causing injury and damage. Ensure that the battery cabinet is on a stable surface and that it does not tilt due to load or force.



The battery energy storage system can be damaged, if not properly transported. The battery module can only be transported vertically. Note that these parts may be top-heavy. Failure to follow this instruction may result in damage to the part.





During transportation, the battery storage rack may be damaged when it is installed with the battery module. The battery storage rack is not designed to be transported with the installed battery modules. Always transport the battery module and the battery rack separately. Once the battery module is installed, do not move the battery rack, and do not lift it by a lifting device.



If possible, do not remove the transport packaging before arrival at the installation site. Before removing the transport protector, check if the transport packaging is damaged, and check the impact indicator on the outer packaging of the battery converter. If the impact indicator is triggered, the possibility of transport damage cannot be ruled out.

 Improper transportation of battery modules may cause injury. The single battery module weighs 123 kg. If it falls or slips, it may cause injury. Only use suitable transport and lifting equipment to ensure safe transport.

 Wear safety shoes to avoid the danger of injury. When transporting the battery rack and battery module, their parts may be crushed due to their heavy weight. Therefore, all persons involved in transportation must wear safety shoes with toe caps. Please observe the safety regulations for transportation at the end customer's site, especially during loading and unloading.

 During transportation and installation of unpacked battery storage cabinets, the risk of injury increases, especially on sharp metal panels. Therefore, all personnel involved in transportation and installation must wear protective gloves.

 The maximum weight of a single rack of BOS-B can reach 550 kg. We suggest that at least 4 people work together to install the battery rack. The lifting device is helpful for heavy parts, and the pulley or cart for light parts. Be careful not to damage the case. The number of battery modules stacked shall not be more than 4.

**Check whether the delivery is complete.**

### 3.2 Storage Position of the battery packaging module

The battery module can only be transported in an upright position. Please note that the battery rack may be very top-heavy.

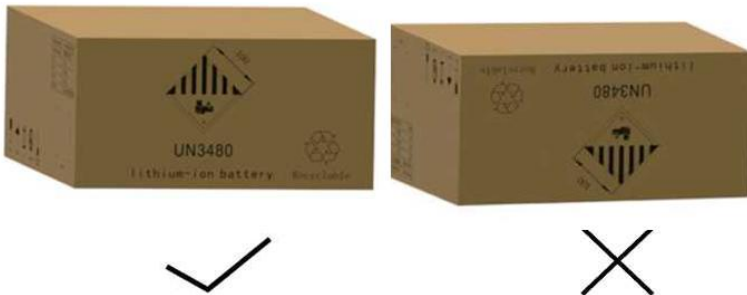

## 4. Description and installation of BOS-B battery

### 4.1 Installation Precautions

**STOP** WARNING! Possible damage to the building due to static overload

- 1.The total weight of the battery storage system is 1850kg. Ensure that the installation site has sufficient bearing capacity.
- 2.When selecting the installation site, consider the transportation route and necessary site cleanup.

### 4.2 BOS-B Product Description

BOS-B is a high-voltage lithium-ion battery system. It provides a reliable backup power supply for supermarkets, banks, schools, farms and small factories to smooth the load curve and achieve peak load transfer. It can also improve the stability of renewable systems and promote the application of renewable energy.

It is characterized by high integration, good reliability, long service life, wide working temperature range, etc. The battery energy storage system is modular. Each battery module has a capacity of 14.3 kWh. It can support up to 15 battery modules in series. Its total energy can be expanded from 71.5(5×14.3) kWh to 214.5(15×14.3) kWh.

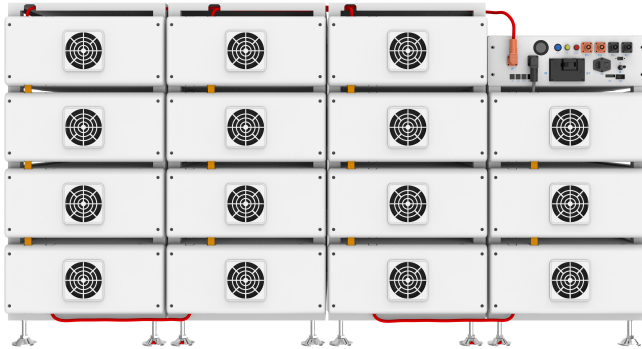

### 4.3 Technical Data

Main Parameter	
Battery Type	BOS-B215
Battery Module Energy ( kWh )	14.3
Battery Module Nominal Voltage ( V )	51.2
Battery Module Capacity ( Ah )	280
Module Weight Approximate ( kg )	122
Battery Module Qty In Series ( Optional )	15

Scalability	5 ~ 15	
System Nominal Voltage ( V )	768	
System Energy ( kWh )	214.5	
System Usable Energy ( kWh )	193.05	
Charge/Discharge Current ( A )	Recommend	140
	Max	168
Other Parameter		
Operating Temperature ( °C )	discharge : -20 ~ 55 charge : 0 ~ 55	
Storage Temperature ( °C )	0 ~ 35	
Thermal Management	Smart fan cooling	
LCD Display	SOC / Fault Code	
Status Indicator	Yellow : Battery High Voltage Power On Red : Battery System Alarm	
Communication Port	TCP / RS485 / CAN	
Communication With BMS	CAN	
Humidity	5% ~ 85%	
Altitude	≤3000m	
IP Rating of Enclosure	IP20	
Noise ( dB )	65	
System Dimension ( W × H × D, mm )	2150 × 1136 × 800	
System Weight Approximate ( kg )	1850	
Installation Location	Rack Mounted	
Recommend Depth of Discharge	90%	
Cycle Life	25±2°C, 0.5C / 0.5C, EOL70%≥6000	
Warranty Period	10 years	
Certification	CE / IEC62619 / IEC62040 / UN38.3	

## 4.4 Preparation

### Tools required

Please prepare No. 8 socket, No. 10 socket and cutting pliers for fastening screws on the side of the cluster holder to lock the power line.

## 4.5 Description of Battery Module

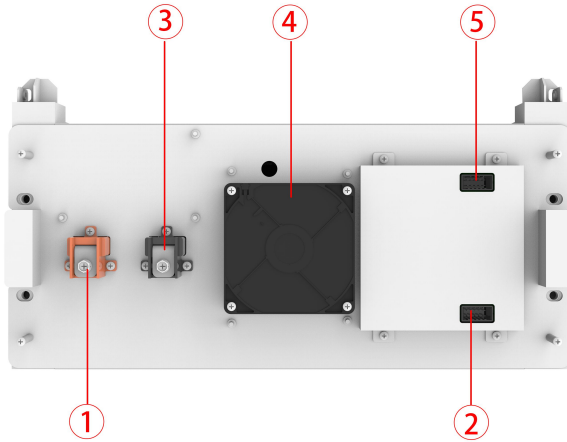

No.	Name	Description
①	B+	Battery module positive pole (orange)
②	COMM2	Connection position of battery module communication and power supply output
③	B-	Battery module negative pole (black)
④	Fan	Ventilation and heat dissipation.
⑤	COMM1	Connection position of battery module communication and power supply input

## 4.6 Description of High-Voltage Control Box

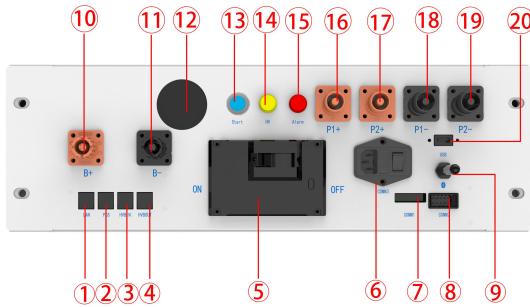

No.	Name	Description
①	Ethernet	Features not yet developed.
②	PCS COM	PCS COM battery communication terminal: used to output battery information to the inverter.
③	IN COM	Connection position with previous BOS-B-PDU-2 communication output.
④	OUT COM	Connection position with next BOS-B-PDU-2 communication input.
⑤	DC circuit breaker	It is used to manually control the connection between the battery rack and external devices.
⑥	COMM3	COMM3 is a multi-function interface integrating power input, fuse protection, and a power switch. It features a 10A/250V~ standard power socket, a 250V-only fuse holder for overcurrent protection, and a slide switch to control power supply. This port must be connected to the power supply of 3A, 50-60Hz, 200~240V when this equipment is in use, otherwise the fan can not rotate normally.
⑦	COMM1	Emergency power-off interface
⑧	COMM2	Communicative connection with the first battery module; and providing 12VDC power for the first battery module.
⑨	Bluetooth	The mobile APP connects to the data acquisition rod of the energy storage system.
⑩	B+	Battery common positive connection position (orange).
⑪	B-	Battery common negative connection position (black).
⑫	Display screen	Display SOC and fault codes.
⑬	START	A start switch of 12VDC power inside the high-voltage control box.

⑭	HV light indicator	High-voltage hazard indicator (yellow).
⑮	ALRM light indicator	Battery system fault alarm indicator (red)Y.
⑯	PCS1+	First PCS positive connection position (orange).
⑰	PCS2+	Second PCS positive terminal connection position (orange).
⑱	PCS1-	First PCS negative connection position (black).
⑲	PCS2-	Second PCS negative connection position (black).
⑳	USB	BMS upgrade port and storage expansion port.

## 4.7 Description of Battery Module in Rack

### 4.7.1 Battery Pack

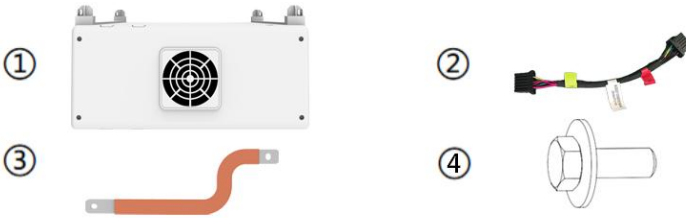

No.	Description		quantity
①	14.3kWh battery module (general)	Standard	1
②	Communication cable) CAT5EFTP 24AWG black	Standard	1
③	Copper bar	Standard	1
④	Screw	Standard	4

### 4.7.2 High Voltage Control Box



No.	Description		quantity
-----	-------------	--	----------

①	High-voltage control box 1000V/168A	Standard	1
②	Screw	Standard	4

### 4.7.3 Accessory Bag

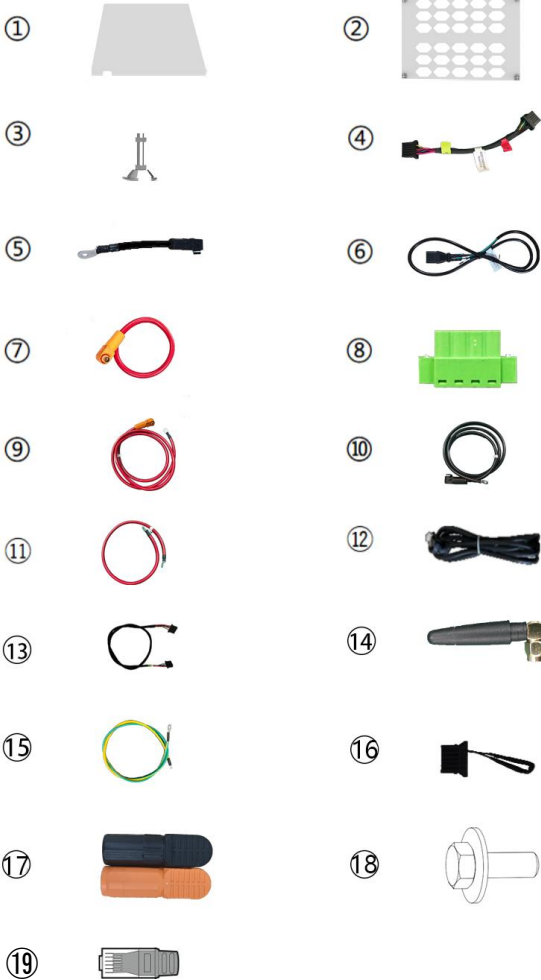

**NOTE:** When the power of the equipped inverter is different, the standard cables represented

by NO. 9 and 10 will also differ. For more details, please refer to the table below.

No.	Description		quantity
①	Pedestal	Standard	3
②	Lid	Standard	4
③	Mounting Cup	Standard	16
④	Communication cable CAT5EFTP 24AWG black	Standard	1
⑤	240 mm negative power cord of high-voltage control box UL 10269 1AWG black	Standard	1
⑥	Auxiliary power supply cable	Standard	1
⑦	The positive power cord of the high-voltage control box	Standard	1
⑧	Emergency power-off interface	Standard	1
⑨	If 100 inverter is equipped: Connected to external PCS positive power cord (EPCable3.0) UL 10269 1AWG red	Standard	1
	If 80KW inverter is equipped: Connected to external PCS positive power cord (EPCable3.0) UL 10269 3AWG red	Standard	2
⑩	If 100 inverter is equipped: Connected to external PCS negative power cord (ENCable3.0) UL 10269 1AWG black	Standard	1
	If 80KW inverter is equipped: Connected to external PCS negative power cord (ENCable3.0) UL 10269 3AWG black	Standard	2
⑪	1000mm power cable between the two battery racks	Standard	3
⑫	Connected to external inverter communication cable (ECOM Cable2.0)	Standard	1
⑬	1000mm communication cable between the two battery racks	Standard	3
⑭	Light baton	Standard	1
⑮	Ground lead	Standard	4

⑩⑥	120 Ω terminal resistor	Standard	1
⑩⑦	Terminals that connect the positive and negative terminals of external PCS connectors	Standard	1
⑩⑧	Screw	Standard	16
⑩⑨	120 Ω terminal resistor B	Standard, used to terminated with the HVBOUT port on the last high-voltage box when two and more high-voltage boxes are in parallel.	1

**Definition of external interfaces on the front panel of the high voltage box**

Definition of the battery module interface			
Comm1		Comm2	
1	INT_CANL	1	INT_CANL
2	DO-	2	DO-
3	DI-	3	DI-
4	PGND	4	PGND
5	FAN-	5	FAN-
6	INT_CANH	6	INT_CANH
7	DO+	7	DO+
8	DI+	8	DI+
9	BMU_L+	9	BMU_L+
10	FAN+	10	FAN+

**Defines the external interface of a battery pack**

Definition of PCS communication interface		Racks in parallel IN		Racks in parallel OUT		Definition of the COMM1 interface	
1		1	BMS_CANL	1	BMS_CANL		
2		2	BMS_CANH	2	BMS_CANH		
3		3	DI+	3	DO+	3	YL_ZLA
4	PCANH	4	DI-	4	DO-	4	YL_ZLB
5	PCANL	5		5			
6		6		6			
7		7		7			
8		8		8			

## 4.8 Assembly process

Note: At least 4 installers are required to install the product.

1. Twist the base and the four cups together and place them on the ground to level.

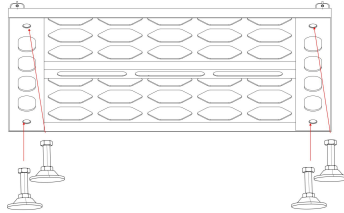

2. Stack four battery packs from bottom to top.

3. Cover top and bottom.

4. After the first battery rack is installed, install the second battery rack 1 meter away from the first battery rack. After the installation, use a forklift to start from the right side of the battery pack and place the second battery rack on the right side of the first battery rack. The middle distance between the two thick battery racks should not be less than 100 mm.

5. Repeat the preceding steps for the third battery rack and the fourth battery rack.

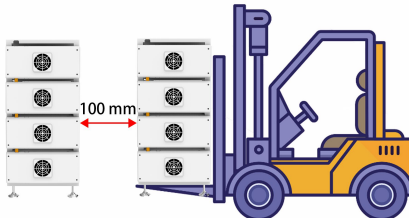
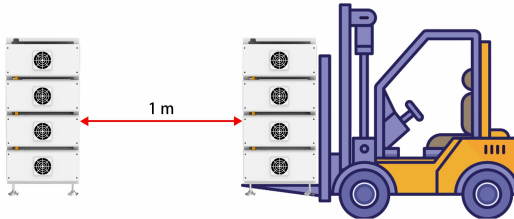

Note: Please cut the corresponding gap according to the wiring harness placement needs.

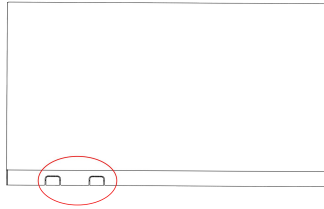

Connect cables correctly according to the figure.

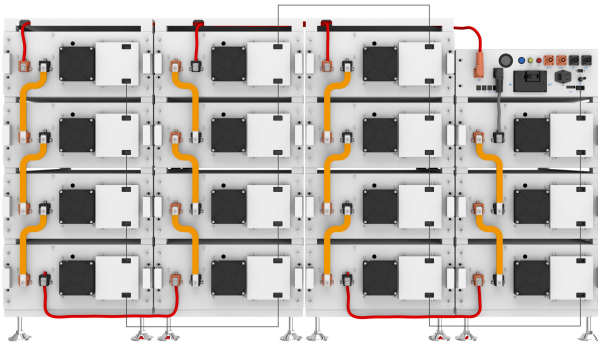

## 4.9 Installation of the Battery Module to the Rack



Insufficient or no grounding may cause an electric shock. Device malfunctions, and insufficient or no grounding may cause device damage and life-threatening electric shocks.



Note: Before installing the battery, please turn the manual switch of the high-voltage control box to the off position.



**CAUTION**

Remember that this battery is heavy! Please be careful when lifting out from the package.

### 4.9.1 Cable connection

#### 1. Grounding description

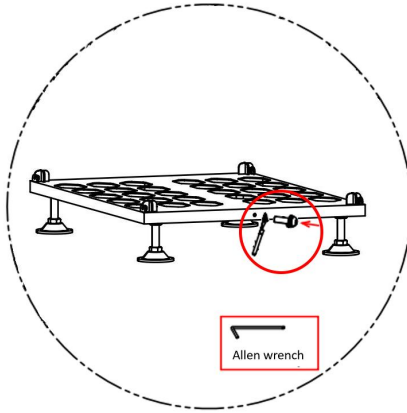

Connect one end of the ground cable to the cluster rack and the other end to the ground bar at the installation site.

#### 4.9.2 Battery installation cable Description

When connecting cables, observe the installation diagram and pay attention to the direction of the communication cables. Otherwise, the products may not work properly due to incorrect cable installation.

When connecting copper wire with high voltage, must be electrical professional operators with insulation gloves before operation.

- Between the battery pack B+ and B- connect with the No. ③ cable in the battery pack.
- Control box Connect B+ to battery pack B+ using cable ⑤ in the accessory bag.
- The connection between the high voltage box and the battery pack is 250MM cable in No. ④, and the connection between the battery pack and the battery pack is 160mm cable in No. ④ in the accessory bag.
- The ground cable between the high voltage box and the battery and between the battery and the battery is the No. ⑮ ground cable.
- The communication cable connecting one cluster battery rack to another cluster battery rack is the ⑬ communication cable in the accessory bag.
- The power cable between a battery cluster and a battery cluster is the ⑪ cable.

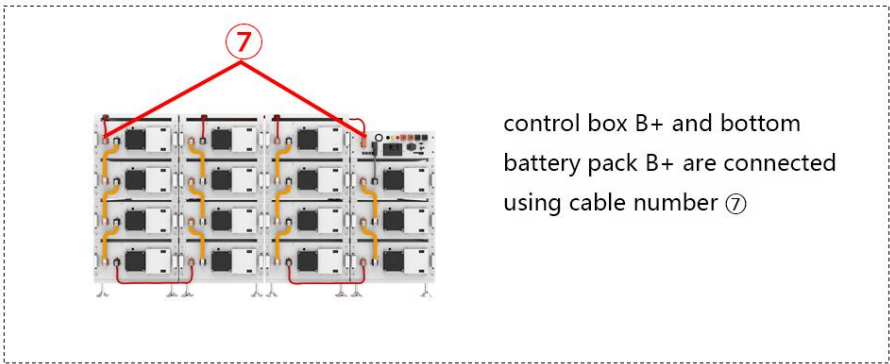
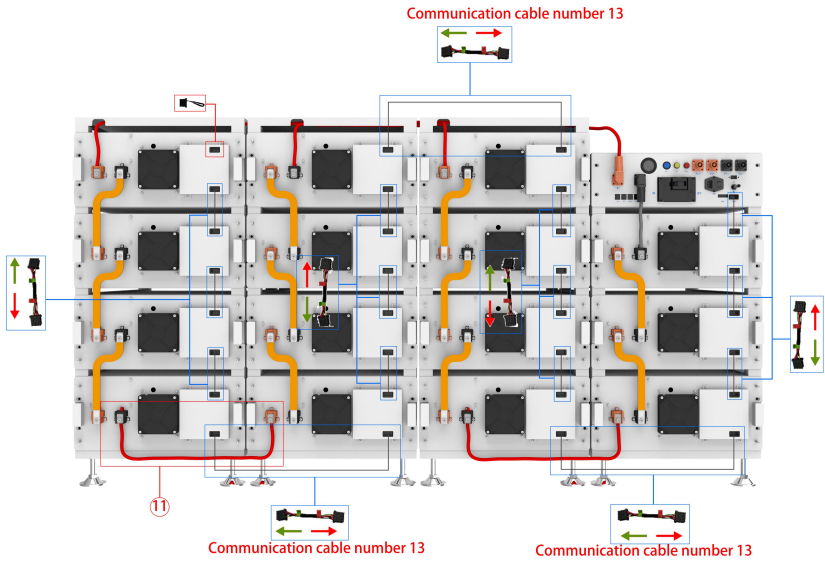

#### 4.10 Battery cluster connected to inverter

For the Australian Market, an over-current protection and isolation device that isolates both positive and negative conductors simultaneously is required between the battery system and inverter.

##### Battery cluster connected to inverter

Notice: The length of the communication line between the inverter and the battery should not exceed 30m.

**1. For 100 KW inverter:**

**Single battery cluster connected to inverter**

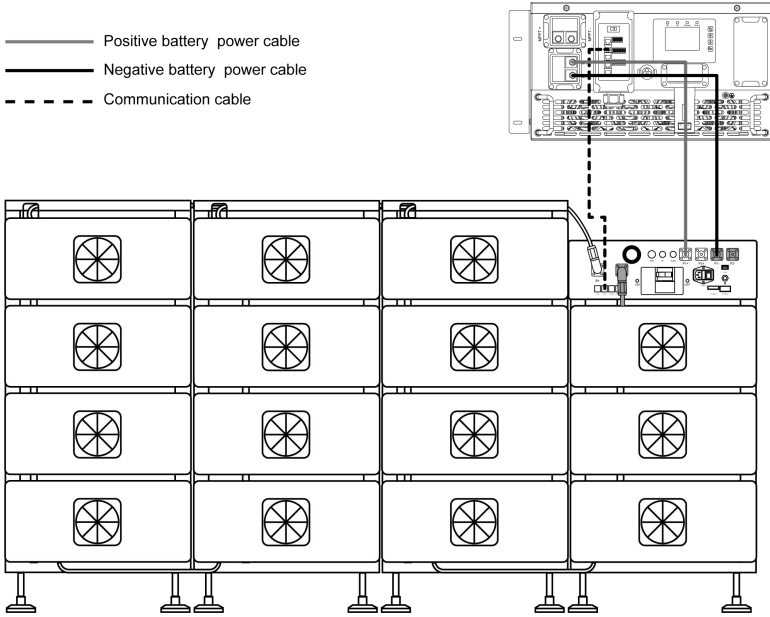

## Two battery clusters connected to the inverter

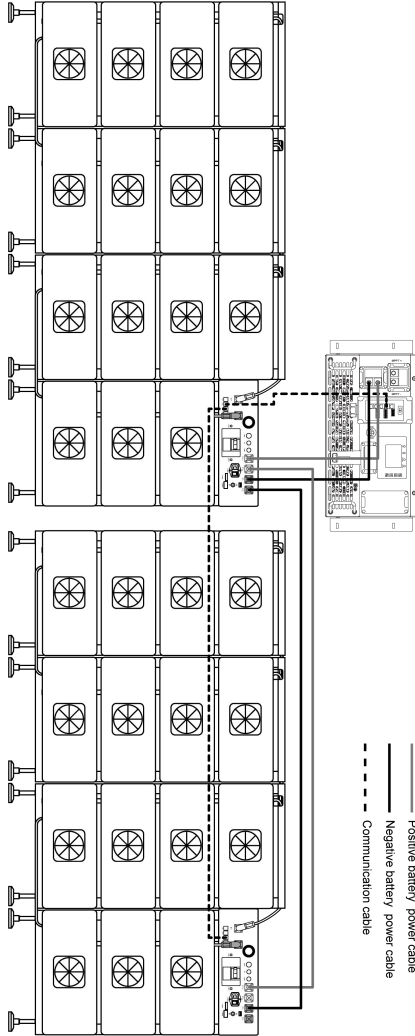

### Three battery clusters connected to the inverter

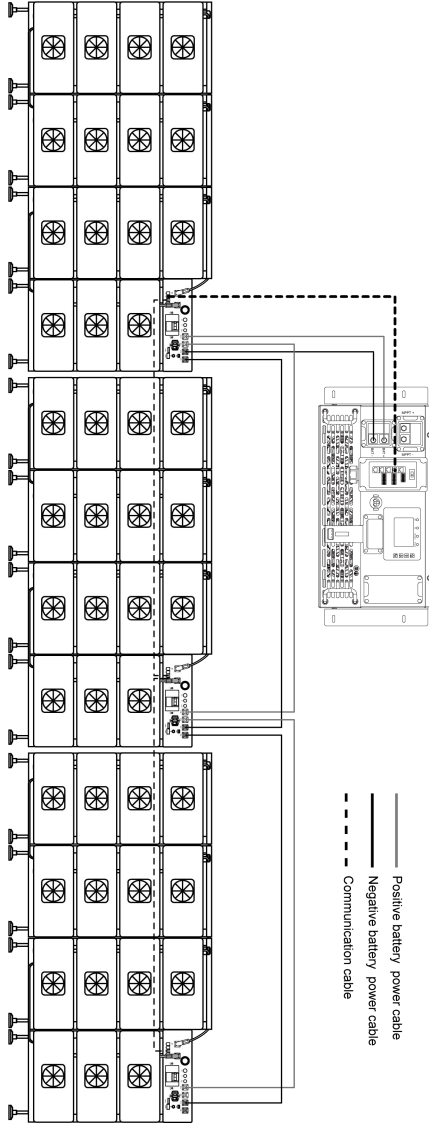

## 2. For 80 KW inverter:

One battery clusters connected to the inverter:

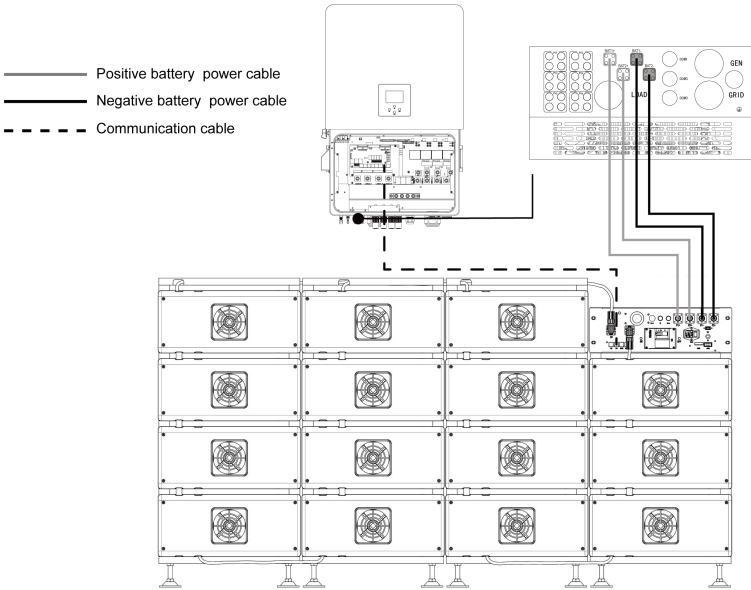

Two battery clusters connected to the inverter:

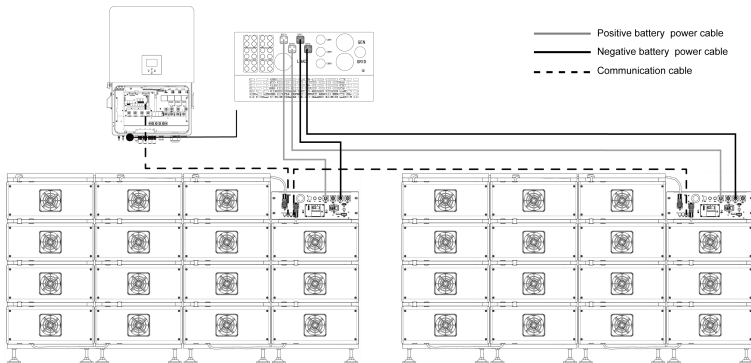

**Three battery clusters connected to the inverter:**

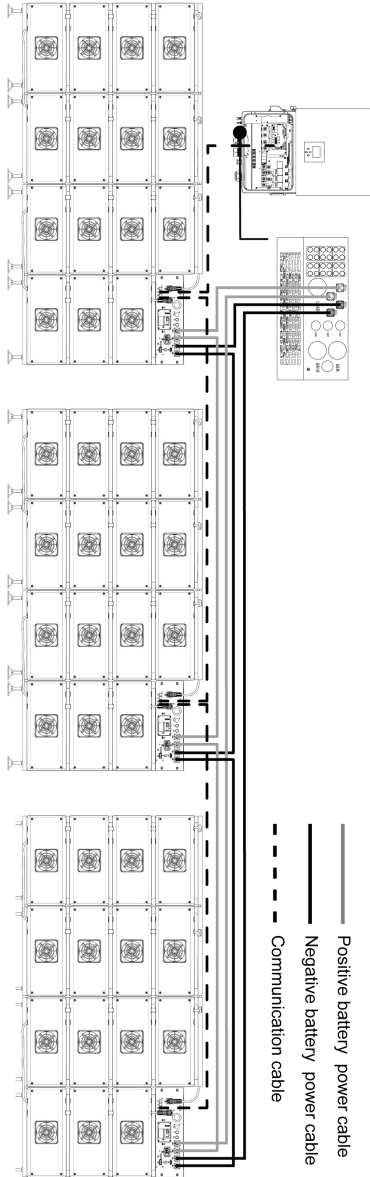

## 4.11 System startup and shutdown

### Startup procedure

- 1) After connecting the battery cables, press the air switch button on the high-voltage control box to turn OFF to ON.
- 2) Press the start button and wait for the screen to light up.
- 3) Complete boot

### Shutdown procedure

- 1) Press the start button again and wait for the screen to go off.
- 2) Press the air switch button ON the high voltage control box and set the "ON" to the "OFF" position.
- 3) Complete shutdown

Description of external circuit breakers between inverter and battery system

Turn on the circuit breaker and then start the battery pack.

Turn off the circuit breaker after the battery pack is closed.

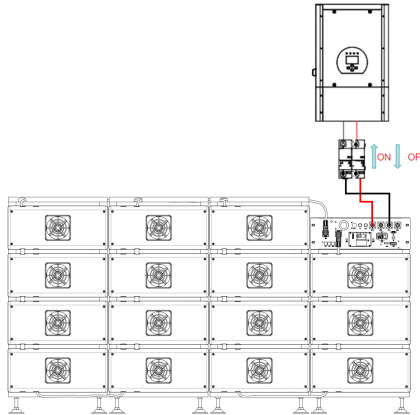

## 4.12 How to use local mode with BOS-B (Battery)?

Scan QR code and download the Bluetooth APP. After downloading the APP, please follow the steps below to complete the operation.



**Note: The procedure on APP for controlling BOS-A is similar to that for BOS-B. The following steps take BOS-A as an example.**

Step 1: Log into the APP and select “Local Mode”. Step 2: Select the device type — Battery.

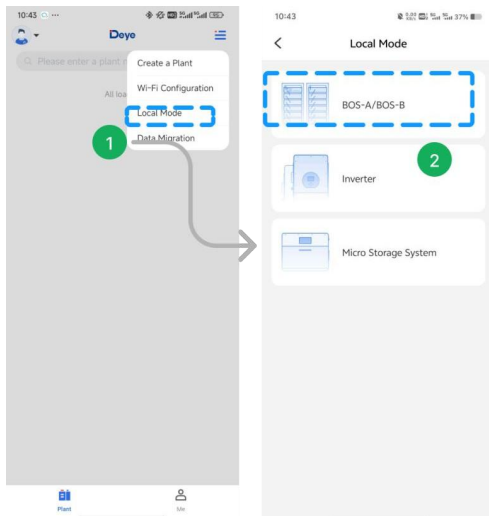

Step 3: Tap on “Add a Device”.

Step 4: Searching for nearby device via Bluetooth, tap on the device for Local Mode.

Step 5: Pairing complete, tap on “Enter debug mode” to view its' data.

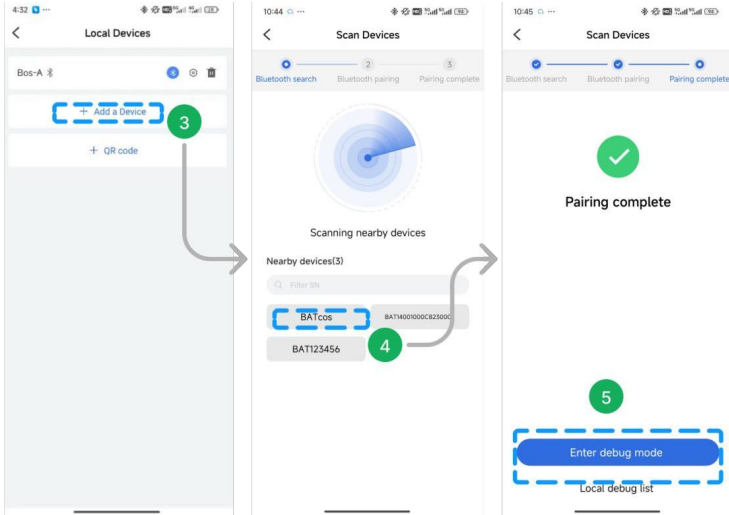

Step 6: Except the Bluetooth Mode, Adding SN support Scan QR code.

Step 7: User could also tap on “Enter SN” to add SN.

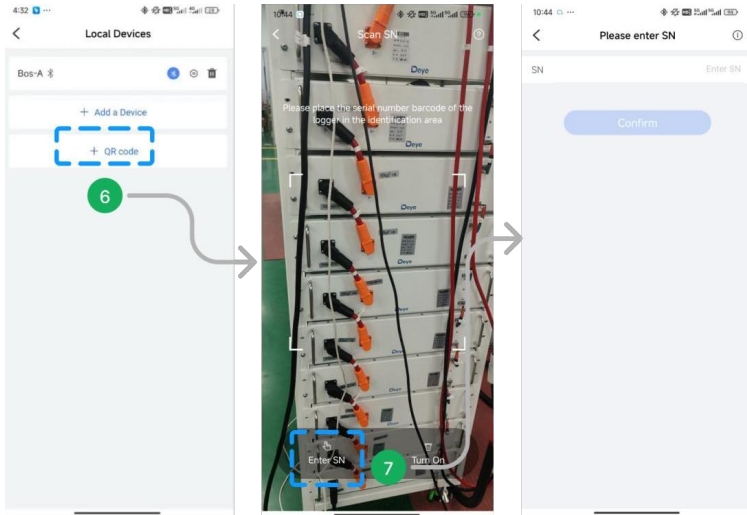

Step 8: Detailed information of the battery could be viewed in the Local Mode, such as BMS, Alarm and BMU etc.

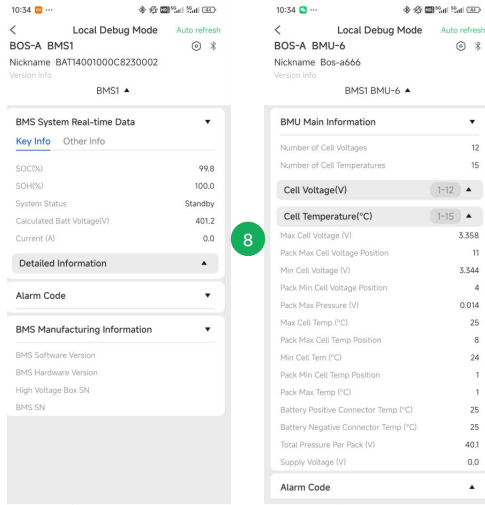

## How to personalize the BOS-B name?

Step a: Tap on the upper right corner can edit Nickname.

Step b: Enter the new name and tap on "Confirm". The interface will display the changed name

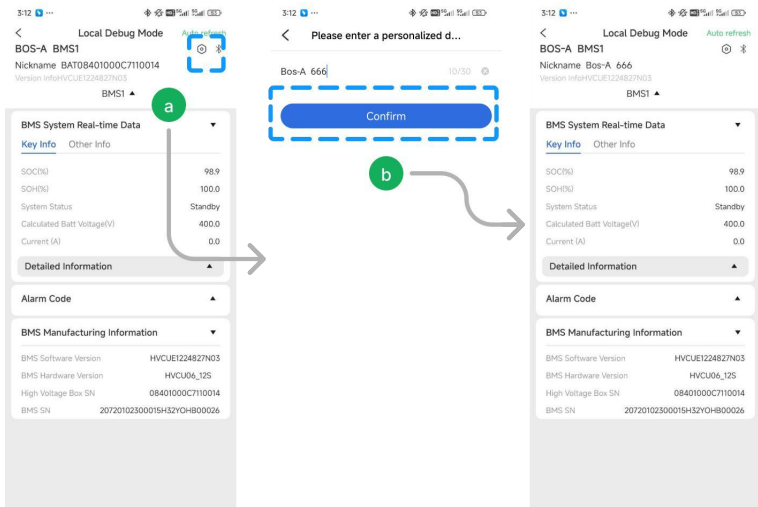

## 5. BOS-B' fault description

Different types of faults are below:

	Fault types	Trigger conditions
System faults	Charge over-current alarm	Exceeding the parameter set value and set time (More than 168A, 2min; more than 200A, 5s; more than 224A, 2s)
	Charge over-current protection	
	Discharge over-current alarm	
	Discharge over-current protection	
	Charge overtemperature alarm	
	Charge overtemperature protection	Exceeding the parameter set value and set time (>60°C, 2s)
	Discharge overtemperature alarm	Exceeding the parameter set value and set time (>50°C, 2s)
	Discharge overtemperature protection	Exceeding the parameter set value and set time (>60°C, 2s)
	Charge under temperature alarm	Exceeding the parameter set value and set time (<5°C, 2s)
	Charge under temperature protection	Exceeding the parameter set value and set time (<0°C, 2s)
	Discharge under temperature alarm	Exceeding the parameter set value and set time (<-10°C, 2s)
	Discharge under temperature protection	Exceeding the parameter set value and set time (<-20 °C, 2s)
	Excessive differential voltage alarm	Exceeding the parameter set value and set time (>500mv, 2s)
	Excessive differential voltage protection	Exceeding the parameter set value and set time (>800mv, 2s)
	Excessive differential temperature alarm	Exceeding the parameter set value and set time (>10°C, 2s)
	Excessive differential temperature protection	Exceeding the parameter set value and set time (>15°C, 2s)
	Cell overvoltage alarm	To maintain consistency, cut off the charging immediately when the full charge calibration rated voltage of 3.6V is reached. When the voltage drops to 3.35V, restart it with the turned-off red light indicator. All protective red light indicators are always on!
	Cell overvoltage protection	
	Cell undervoltage alarm	
	Cell undervoltage protection	
Pre-charge resistor overtemperature alarm	Exceeding the parameter set value and set time (>55°C, 2s)	

Pre-charge resistor overtemperature protection	Exceeding the parameter set value and set time (>85℃, 2s)
Insulation level 1	Exceeding the parameter set value and set time
Insulation level 2	Exceeding the parameter set value and set time
BMS connector overtemperature alarm	Exceeding the parameter set value and set time
BMS connector overtemperature protection	Exceeding the parameter set value and set time
BMU connector overtemperature alarm	Exceeding the parameter set value and set time
BMU connector overtemperature protection	Exceeding the parameter set value and set time
Power loop overtemperature alarm	Exceeding the parameter set value and set time
Power loop overtemperature protection	Exceeding the parameter set value and set time
SOC too low	Exceeding the parameter set value and set time
Total voltage too high alarm	Exceeding the parameter set value and set time
Total voltage too high protection	Exceeding the parameter set value and set time
Total voltage too low alarm	Exceeding the parameter set value and set time
Total voltage too low protection	Exceeding the parameter set value and set time
Discharge relay adhesion	Relay feedback information state adhesion
Charge relay adhesion	Relay feedback information state adhesion
Heating relay adhesion	High voltage is detected after disconnecting the heating relay
Limit protection	Exceeding the parameter set value and set time
Abnormal power supply voltage	Exceeding the parameter set value and set time
Master positive relay adhesion	Relay feedback information state adhesion
Fuse Blown	No high voltage is detected after the loop relay is closed
Repeated BMU address fault	BMU with the same number
INTER-CAN BUS communication failure	Loss of communication between BMS
PCS-CAN BUS communication failure	The heartbeat message of the inverter is not received for a long time
RS485 communication failure	Inverter RS485 access is not received for a long time

	Internal total voltage acquisition fault	The difference between the acquired internal total voltage and the accumulated internal total voltage exceeding the set value
	Cell voltage acquisition fault	The cell voltage acquired is 0
	Temperature acquisition failure	The temperature acquired is -40°C
	EEPROM storage failure	EEPROM write failure during self-test
	RTC clock fault	The external RTC failed to enable the charging function
	Pre-charge failure	Pre-charge timeout
	Charging voltage too low	The minimum cell voltage is lower than the set value
	BMU lost	BMU message not received for a long time
	Abnormal number of BMU	The number of BMU addresses is different from the number of set parameters

## 6.BOS-B screen displays the logic

1. After startup, the screen is on for 20 seconds and then off. Each time the touch screen is lit behind the scenes for 20 seconds, and then turned off until the next touch.
2. The first 2s of boot, the screen shows all.
3. The fault code starts from F001 in ascending order.
4. Each fault is displayed for 5s, and then switch to the next fault.
5. If all faults are rectified, keep the previous fault on the screen for 5 seconds and clear the screen.

F001	ALARM_ID_SUM_OVER_VOLT_LEV_2	Overvoltage
F002	ALARM_ID_SUM_LOW_VOLT_LEV_2	The total voltage is too low
F003	ALARM_ID_CHG_OVER_TEMP_LEV_2	Charging temperature is too high
F004	ALARM_ID_DSG_OVER_TEMP_LEV_2	High discharge temperature
F005	ALARM_ID_CHG_LOW_TEMP_LEV_2	The charging temperature is too low
F006	ALARM_ID_DSG_LOW_TEMP_LEV_2	The discharge temperature is too low
F007	ALARM_ID_OVER_DIFF_VOLT_LEV_2	Excessive voltage difference
F008	ALARM_ID_OVER_DIFF_TEMP_LEV_2	Excessive temperature differentials
F009	ALARM_ID_CELL_OVER_VOLT_LEV_2	Cell overvoltage
F010	ALARM_ID_CELL_LOW_VOLT_LEV_2	Cell undervoltage
F011	ALARM_ID_PRE_CHG_RES_OVER_TEMP_LEV_2	The temperature of the precharge resistance is too high
F012	ALARM_ID_NORTH_CONNECTOR_OVER_TEMP_LEV_2	The temperature of the BMS connector is too high
F013	ALARM_ID_SOUTH_CONNECTOR_OVER_TEMP_LEV_2	The BMU connector temperature is too high.
F014	ALARM_ID_CHG_OVER_CUR_LEV_2	Charging current fault
F015	ALARM_ID_DSG_OVER_CUR_LEV_2	Discharge current fault
F016	ALARM_ID_SOC_OVER_LEV_2	High SOC fault
F017	ALARM_ID_INSULATION_FAILURE_TWO	Insulation fault
F018	ALARM_ID_HEAT_OVER_TEMP_LEV_2	The heating film is too high
F019	ALARM_ID_SOC_LOW_LEV_2	The SOC is too low
F020	ALARM_ID_DSG_RELAY_ADHESION	The total voltage is too low
F021	ALARM_ID_POS_RELAY_ADHESION	Total positive relay bonding

F022	ALARM_ID_CHG_RELAY_ADHESION	The charging relay is glued
F023	ALARM_ID_HEAT_RELAY_ADHESION	The heating relay is glued
F024	ALARM_ID_ULTIMATE_PROTECTION	Ultimate protection
F025	ALARM_ID_POWER_SUPPLY_FAULT	Abnormal supply voltage
F026	ALARM_ID_FUSE_BLOWN	Blown fuse
F027	ALARM_ID_BMU_ADDR_REPEAT	The BMU repeatedly fails
F028	ALARM_ID_BMS_ADDR_REPEAT	The BMS is faulty repeatedly
F029	ALARM_ID_INTERNAL_COMM_ERROR	The internal CAN communication fails
F030	ALARM_ID_PCS_CAN_COMM_FAIL	The PCS CAN communication fails
F031	MBMS_SAM_SIG_ID_PCS_ERROR_STATE	The PCS RS485 communication fails
F032	ALARM_ID_PCS_RS485_COMM_ERROR	The PCS RS485 communication is abnormal
F033	ALARM_ID_FUSE_VOLT_SAMP_ERROR	The FUSE total voltage collection is abnormal
F034	ALARM_ID_BAT_VOLT_SAMP_ERROR	The internal total voltage collection is abnormal
F035	ALARM_ID_MOT_VOLT_SAMP_ERROR	The Mot total voltage collection is abnormal
F036	ALARM_ID_HTP_VOLT_SAMP_ERROR	The total heating voltage collection is abnormal
F037	ALARM_ID_CELL_VOLT_SAMPLE_ERROR	Voltage collection fault
F038	ALARM_ID_TEMP_SAMPLE_ERROR	Temperature acquisition fault
F039	ALARM_ID_CURRENT_SAMPLE_ERROR	Current acquisition fault
F040	ALARM_ID_CURRENT_MODULE_FAULT	Current module fault
F041	ALARM_ID_POS_RELAY_DRIVE_FAULT	Total positive relay drive failure
F042	ALARM_ID_CHG_RELAY_DRIVE_FAULT	Charging relay drive failure
F043	ALARM_ID_DSG_RELAY_DRIVE_FAULT	Discharge relay drive failure
F044	ALARM_ID_HEAT_RELAY_DRIVE_FAULT	Heating relay drive failure
F045	ALARM_ID_EEPROM_ERROR	The EEPROM storage is faulty
F046	ALARM_ID_PRECHARGE_ERROR	The precharge failed
F047	ALARM_ID_CHG_VOLT_LOW	The charging voltage is too low
F048	ALARM_ID_BMU_COMM_ERROR	The BMU communication is faulty
F049	ALARM_ID_BMU_NUMBER_ERROR	The number of BMUs is abnormal
F050	ALARM_ID_MBMS_NTC_BREAKLINE_ERROR	Temperature collection of the BMS

		connector is abnormal
F051	ALARM_ID_BMU_NTC_BREAKLINE_ERROR	The temperature collection of the BMU connector is abnormal
F052	ALARM_ID_PACK_THERMAL_RUNAWAY	PACK thermal runaway fault
F053	ALARM_ID_PACK_FIRE_FAULT	PACK fire failure
F054	ALARM_ID_TCP_CONNECT_FAIL	TCP connection failure
F055	ALARM_ID_W5500_SPI_COMM_FAIL	The W5500SPI communication fails
F056	ALARM_ID_LC_COMM_LOST	LC communication loss
F057	ALARM_ID_PACK_AFE_COMM_ERROR,	BMU AFE communication fails
F058	ALARM_ID_BLE_INIT_FAULT	Description Bluetooth initialization failed
F059	ALARM_ID_CELL_TYPE_MISMATCH_ERROR	The battery type does not match



**Note:** For more information, please contact us. Email: [service-ess@deye.com.cn](mailto:service-ess@deye.com.cn), Service Hotline: +86 0574 8612 0560.

## 7. Maintenance and upgrade



**Warning!** Improper decommissioning may cause damage to the equipment and/or battery inverter.

Before maintenance, ensure that BOS-B is decommissioned according to relevant provisions.



Note: All maintenance work shall comply with local applicable regulations and standards.

The USB disk port of BOS-B has the functions of upgrading firmware and recording battery data, which can be used as an auxiliary tool.

### Maintenance of BOS-B

To ensure safe operation, all plug connections must be checked. If necessary, relevant operators shall press them back into place at least once a year.

The following inspection or maintenance must be carried out once a year:

- General visual inspection
- Check all tightened electrical connections. Check the tightening torque according to the values in the following table. Loose connections must be retightened to the specified torque.

Connection mode	Tightening torque
High-voltage control box grounding	4.5Nm
Fixing the lug of the high-voltage control box	6 Nm
Fixing the lug of the battery module	6 Nm

- Using the monitoring software, check whether the SoC, SoH, battery voltage and temperature of the battery module are abnormal.
- Shut down and restart BOS-B once a year.

Note: If the system is installed in a polluted environment, maintenance and cleaning must be carried out at short intervals.

Note: Clean the battery rack with a dry-cleaning cloth. Ensure that no moisture comes into contact with the battery connections. Do not use solvents.

## 8. Battery Module Storage



- A. To ensure the battery service life, the storage temperature shall be kept between 0°C~35°C.
- B. The battery shall be cycled at least once every 6 months.
- C. To minimize self-discharge in a long storage period, disconnect the battery connection of the high-voltage control box of the DC connecting cable. This will interrupt the use of the 12 V power supply installed in the high-voltage control box and prevent the battery from self-discharging.

## 9. Disposal

For details related to the disposal of battery modules, please contact us. Service Hotline: +86 0574 8612 0560, Email: [service-ess@deye.com.cn](mailto:service-ess@deye.com.cn). For more information, please visit <http://deyeess.com>.

Observe applicable regulations on waste battery disposal. Immediately stop the use of damaged batteries. Please contact your installer or sales partner before disposal. Ensure that the battery is not exposed to moisture or direct sunlight.



### Attention:

1. Do not dispose of batteries and rechargeable batteries as domestic waste!  
You are legally obliged to return used batteries and rechargeable batteries.
2. Waste batteries may contain pollutants that can damage the environment or your health if improperly stored or handled.
3. Batteries also contain iron, lithium and other important raw materials, which can be recycled.

**For more information, please visit <http://www.deyeess.com>. Do not dispose of batteries as household waste!**



## 10. Legal notice

Installation and Operation Manual for BOS-B

Subject to technical changes.

Deye ESS Technology Co., Ltd

China

## Legal Statement

The information contained in the document is the property of Deye ESS Technology Co., Ltd. D

All information shall not be published in whole or in part without the written permission of Deye ESS Technology Co., Lt.

## 11.EU Declaration of Conformity



Within the scope of the EU directives

Restriction of the use certain hazardous substances 2011 / 65 / EU (ROHS) Radio Equipment Directive  
2014/53/EU (RED)

NINGBO DEYE ESS TECHNOLOGY CO. , LTD. confirms herewith that the products described in this document are in compliance with the fundamental requirements and other relevant provisions of the above mentioned directives .

## EU Declaration of Conformity

Product: Lithium-ion Rechargeable Battery System  
System models: BOS-BX(X=70,85,100,110,125,140,155,170,185,200,210)  
Battery module: BOS-B-Pack14.3  
High-voltage control box model: BOS-B-PDU-2

Name and address of the manufacturer: NINGBO DEYE ESS TECHNOLOGY CO., LTD.  
No.568, South Rixian Road, Binhai Economic Development Zone, Cixi, Ningbo, Zhejiang, P.R.China

This declaration of conformity is issued under the sole responsibility of the manufacturer. Also this product is under manufacturer's warranty.

This declaration of conformity is not valid any longer: if the product is modified, supplemented or changed in any other way, as well as in case the product is used or installed improperly.

The object of the declaration described above is in conformity with the relevant Union harmonization legislation: The Electromagnetic Compatibility (EMC) Directive 2014/30/EU; the Low Voltage Directive (LVD) 2014/35/EU; the restriction of the use of certain hazardous substances (RoHS) Directive 2011/65/EU & (EU)2015/863.

References to the relevant harmonized standards used or references to the other technical specifications in relation to which conformity is declared:

EMC:	
EN IEC 61000-6-1:2019	●
EN IEC 61000-6-3:2021	●
LVD:	
IEC 62040-1:2017 EN IEC 62040-1:2019 + A11:2021 EN 62477-1:2012	●
ROHS:	
IEC 62321-3-1:2013 IEC 62321-5:2013 IEC 62321-6:2015 IEC 62321-7-1:2015 IEC 62321-8:2017	●

Nom et Titre / Name and Title:

KunLei Yu  
Test Manager

Au nom de / On behalf of:  
Date / Date (yyyy-mm-dd):  
A / Place :

NINGBO DEYE ESS TECHNOLOGY CO., LTD.  
2025-6-27 宁波德业储能科技有限公司  
Ningbo, China NINGBO DEYE ESS TECHNOLOGY CO., LTD

EU DoC-v1

NINGBO DEYE ESS TECHNOLOGY CO., LTD

No.568, South Rixian Road, Binhai Economic Development Zone, Cixi, Ningbo, Zhejiang, P.R.China

## Annex I-Manufacturer Self Declaration

### The electrochemical performance and durability parameters

Product Model: BOS-B-Pack14.3

Parameters	Value	Test method
Rated Capacity	280Ah	Actual measurement@25°C±3°C ①0.5C charge ②rest30min ③0.5C discharge
Capacity Fading	6000 Cycles, fade≤30%	Actual measurement@25°C±3°C ①0.5C charge ②rest30min ③0.5C discharge, 90%DOD
Power	9216W	@25°C±3°C charge and discharge@ 20%~80%SOC
Power Fading	1%~2% per year	/
Internal Resistance	0.0048Ω	Actual measurement@25°C±3°C ①0.5C CC 3.65V,CV 0.05C, Cut ②Discharge to 50%SOC,rest 3h, V0 ③discharge 0.5C,10s, V1 ④(V0-V1)/140
Increased internal Resistance	5%~8% per year	/
Energy efficiency	95%	Actual measurement@25°C±3°C ①0.5C CC 3.65V ②Discharge to 2.5V, E0 ③0.5C CC 3.65V, E1 ④E0/E1
Energy efficiency Fading	0.1%~0.3% per year	/
Cycle Life	≥6000@70%SOH, 10 years	Actual measurement@25°C±3°C ①0.5C charge ②rest30min ③0.5C discharge, 90%DOD

# Lithium-Ionen-Akku-Batteriesystem

## BOS-B

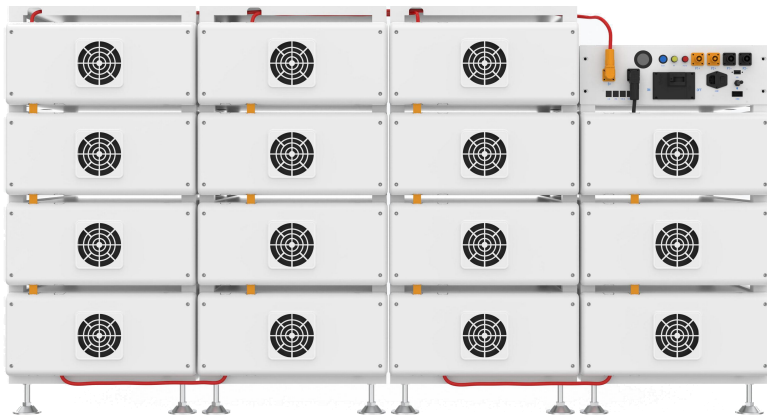

Ausgabe: 09

Datum: 24.02.2026

## INHALT

1. Wichtige Informationen in der Anleitung .....	46
1.1 Umfang .....	46
1.2 Beschreibung von BOS-B .....	46
1.3 Bedeutung der Symbole .....	46
1.4 Allgemeine Sicherheitsinformationen .....	48
1.5 Haftungsausschluss .....	49
1.6 Installationsumgebung .....	49
1.7 Qualitätszertifikat .....	49
1.8 Anforderungen an das Installationspersonal .....	49
1.9 Brandschutzvorrichtung .....	50
2. Sicherheit .....	51
2.1 Sicherheitsregeln .....	51
2.2 Sicherheitsinformationen .....	51
3. Transport zu den Endkunden .....	52
3.1 Vorschriften für den Versand von Batteriemodulen .....	52
3.2 Aufbewahrungsposition des Batteriepackmoduls .....	53
4. Beschreibung und Einbau der BOS-B-Batterie .....	54
4.1 Vorsichtsmaßnahmen für die Montage .....	54
4.2 BOS-B Produktbeschreibung .....	54
4.3 Technische Daten .....	54
4.4 Vorbereitung .....	56
4.5 Beschreibung des Batteriemoduls .....	56
4.6 Beschreibung des Hochvolt-Schaltkastens .....	57
4.7 Beschreibung des Batteriemoduls im Gestell .....	58
4.8 Montagevorgang .....	63
4.9 Einbau des Batteriemoduls in das Gestell .....	64
4.11 Start und Herunterfahren des Systems .....	72
4.12 Wie verwendet man den Lokal-Modus mit BOS-B (Batterie)? .....	72
5. BOS-B Fehlerbeschreibung .....	76
6. BOS-B-Bildschirm zeigt die Logik an .....	79
7. Wartung und Aktualisierung .....	82
8. Batteriemodullagerung .....	83
9. Entsorgung .....	83
10. Rechtlicher Hinweis .....	84
11. EU-Konformitätserklärung .....	84
Anhang I - Selbständige Erklärung des Herstellers .....	86

# 1. Wichtige Informationen in der Anleitung

## 1.1 Umfang

Die Installations- und Betriebsanleitung bezieht sich auf das modulare Batteriespeichersystem. Bitte lesen Sie diese Installations- und Betriebsanleitung sorgfältig durch, um sichere Installation, erste Fehlerbehebung und Wartung des BOS-B zu gewährleisten. Installation, erste Fehlerbehebung und Wartung müssen von qualifiziertem und autorisiertem Personal durchgeführt werden. Bewahren Sie diese Installations- und Betriebsanleitung sowie alle anderen relevanten Dokumente in der Nähe des Batterie-Energiespeichersystems auf, damit alle mit der Installation oder Wartung beauftragten Personen jederzeit Zugriff darauf haben.

Die Installations- und Betriebsanleitung trifft nur auf Länder zu, die bestimmte Zertifizierungsvoraussetzungen erfüllen. Bitte beachten Sie die anwendbaren Gesetze, Vorschriften und Normen vor Ort. Die Normen und gesetzlichen Bestimmungen anderer Länder können von den Bestimmungen und Spezifikationen dieser Bedienungsanleitung abweichen. In diesem Fall wenden Sie sich bitte an unseren Kundendienst. Hotline: +86 0574 8612 0560, E-Mail: [service-ess@deye.com.cn](mailto:service-ess@deye.com.cn).

## 1.2 Beschreibung von BOS-B

Modell	System-Energie (kWh)	Nenn-DC-Leistung (kW)	Entladetiefe	Aufbau
BOS-B70	71,5	43	90%	BOS-B-Pack14,3 x5 + BOS-B-PDU-2 x1
BOS-B85	85,8	51,61	90%	BOS-B-Pack14,3 x6 + BOS-B-PDU-2 x1
BOS-B100	100,1	60,21	90%	BOS-B-Pack14,3 x7 + BOS-B-PDU-2 x1
BOS-B110	114,4	68,81	90%	BOS-B-Pack14,3 x8 + BOS-B-PDU-2 x1
BOS-B125	128,7	77,41	90%	BOS-B-Pack14,3 x9 + BOS-B-PDU-2 x1
BOS-B140	143	86,02	90%	BOS-B-Pack14,3 x10 + BOS-B-PDU-2 x1
BOS-B155	157,3	94,62	90%	BOS-B-Pack14,3 x11 + BOS-B-PDU-2 x1
BOS-B170	171,6	103,22	90%	BOS-B-Pack14,3 x12 + BOS-B-PDU-2 x1
BOS-B185	185,9	111,82	90%	BOS-B-Pack14,3 x13 + BOS-B-PDU-2 x1
BOS-B200	200,2	120,42	90%	BOS-B-Pack14,3 x14 + BOS-B-PDU-2 x1
BOS-B215	214,5	129,02	90%	BOS-B-Pack14,3 x15 + BOS-B-PDU-2 x1

## 1.3 Bedeutung der Symbole

Diese Anleitung enthält folgende Arten von Warnungen:



**Gefahr!** Kann zum Stromschlag führen.

Auch wenn das Gerät vom Stromnetz getrennt ist, dauert es eine gewisse Zeit, bis es spannungsfrei ist.

 **Gefahr!** Wenn die Anweisungen nicht beachtet werden, kann dies zum Tod oder zu ernsthaften Verletzungen führen.

 **Warnung!** Wenn die Anweisungen nicht beachtet werden, kann dies zu Schäden führen.

 **Achtung!** Dieses Symbol bedeutet Informationen zur Geräteverwendung.

### **Symbole am Gerät:**

Folgenden Arten von Warnungen, Verboten und Gebotssymbolen sind auch am Gerät angebracht.

 **Achtung! Risiko der chemischen Verbrennung**

Wenn die Batterie beschädigt ist oder versagt, kann dies zur elektrolytischen Undichtigkeit führen, was wiederum dazu führt, dass eine kleine Menge an Flusssäure entsteht. Der Kontakt mit diesen Flüssigkeiten kann zu ernsthaften chemischen Verbrennungen führen.

- Setzen Sie das Batteriemodul keinen starken Stößen aus.
- Öffnen, zerlegen oder verändern Sie mechanisch das Batteriemodul nicht .
- Bei Kontakt mit einem Elektrolyt waschen Sie die betroffene Stelle sofort mit klarem Wasser und suchen Sie umgehend einen Arzt auf.

 **Achtung! Explosionsgefahr**

Der unsachgemäße Betrieb und Feuer können dazu führen, dass die Lithium-Ionen-Batterie sich entzündet oder explodiert. Dies kann zu ernsthaften Verletzungen führen.

- Installieren und betreiben Sie das Batteriemodul nicht in explosiven oder hochfeuchten Bereichen.
- Lagern Sie das Batteriemodul an einem trockenen Ort innerhalb des im Datenblatt angegebenen Temperaturbereichs.
- Öffnen und durchbohren Sie die Batteriezelle oder das Modul nicht und lassen Sie sie nicht fallen.
- Setzen Sie die Batteriezelle oder das Modul keinen hohen Temperaturen aus.
- Werfen Sie die Batteriezelle oder das Modul nicht ins Feuer.
- Wenn die Lithiumbatterie nach dem Verbinden zum AC-Strom Feuer fängt, ziehen Sie zuerst den Netzstecker, um während der Brandbekämpfung einen Stromschlag zu vermeiden.
- Bei offener Flamme einen Kohlendioxid- oder Trockeneiulverfeuerlöscher verwenden, um den Brand zu löschen. Kühlen Sie den Brandherd danach unter Verwendung eines Feuerhydranten oder durch Gießen von Wasser, bis kein weißer Rauch mehr erscheint und die Batterie komplett abgekühlt ist. Nach dem Löschen des Brands überwachen Sie die Batterie für mindestens 1 Stunde, um eine Neuentzündung zu vermeiden.
- Wenn keine offene Flamme, jedoch eine große Menge an weißem Rauch aus der Batterie aufsteigt, so wird empfohlen, einen tragbaren wasserbasierten 6 L-Feuerlöscher (falls vorhanden) zu verwenden. Kühlen Sie den Brandherd danach unter Verwendung eines Feuerhydranten oder durch Gießen von Wasser, bis kein weißer Rauch mehr erscheint und die Batterie

komplett abgekühlt ist. Nach dem Löschen des Brands überwachen Sie die Batterie für mindestens 1 Stunde, um eine Neuentzündung zu vermeiden.

- Verwenden Sie keine defekten oder beschädigten Batteriemodule.



### **Vorsicht! Heiße Oberfläche**

- Wenn eine Fehlfunktion auftritt, werden die Teile sehr heiß, diese zu berühren kann zur ernsthaften Verletzung führen.
- Wenn das Energiespeichersystem defekt ist, schalten Sie es bitte sofort aus.
- Wenn der Fehler offensichtlich ist, sollte beim Handhaben des Geräts besondere Aufmerksamkeit walten.



**Keine offenen Flammen!** Es ist verboten, in der Nähe des Energiespeichersystems offene Flammen und Zündquellen zu halten.



Führen Sie keinerlei Gegenstände in die Gehäuseöffnungen des Energiespeichersystems ein!

Durch die Öffnungen des Speichergehäuses dürfen keine Gegenstände eingeführt werden, wie etwa Schraubendreher.



**Schutzbrille tragen!** Bei Arbeiten am Gerät Schutzbrille tragen.



**Befolgen Sie die Bedienungsanleitung!** Beachten Sie bei der Arbeit und dem Betrieb des Geräts die Bestimmungen der Installations- und Betriebsanleitung.

## **1.4 Allgemeine Sicherheitsinformationen**



**Gefahr!** Die Nichtbeachtung der Sicherheitsinformationen kann zu lebensbedrohlichen Situationen führen.

1. Die unsachgemäße Verwendung kann zum Tod führen. Die Bediener des BOS-B müssen diese Anleitung lesen und alle Sicherheitsinformationen befolgen.
2. Die Bediener des BOS-B müssen alle Spezifikationen dieser Anleitung einhalten.
3. Diese Bedienungsanleitung beschreibt alle vorstellbaren Situationen. Aus diesem Grund haben die anwendbaren Normen und dementsprechenden Arbeitsschutzvorschriften stets Vorrang.
4. Zusätzlich kann die Installation unter den nachfolgenden Umständen Restgefahren beinhalten:
  - Inkorrekte Installation.
  - Die Installation wird durch Personal ausgeführt, dass keine dementsprechende Ausbildung oder Anleitung erhalten hat.
  - Die Nichtbeachtung der Warnungen und Sicherheitsinformationen dieser Bedienungsanleitung.

**Kontaktieren Sie bei jeglichen Fragen bitte den Kundendienst von Deye.**

## 1.5 Haftungsausschluss

**DEYE ESS TECHNOLOGY CO., LTD. haftet nicht für Personenschäden, Sachschäden, Produktschäden oder Folgeschäden unter nachfolgenden Umständen:**

- Nichteinhaltung der Vorgaben dieser Bedienungsanleitung.
- Unsachgemäße Verwendung dieses Produkts.
- Reparaturen, Zerlegen des Gestells oder sonstige Eingriffe durch unbefugtes oder nicht qualifiziertes Personal.
- Verwendung nicht zugelassener Ersatzteile.
- Nicht autorisierte Veränderung oder technische Änderungen am Produkt.

## 1.6 Installationsumgebung

- Das Energiespeichersystem darf nur in einem geschlossenen Bereich installiert und betrieben werden. Der Bereich der Betriebsumgebungstemperatur des BOS-B beträgt  $-20^{\circ}\text{C} \sim 55^{\circ}\text{C}$  und die maximale Luftfeuchtigkeit beträgt 85%. Das Batteriemodul darf nicht der Sonne ausgesetzt werden oder direkt neben einer Wärmequelle stehen.
- Das Batteriemodul darf keiner korrosiven Umgebung ausgesetzt werden.
- Stellen Sie beim Installieren des Batteriespeichersystems sicher, dass es auf einer ausreichend trockenen und flachen Oberfläche mit ausreichend Tragkraft steht. Ohne der schriftlichen Zustimmung des Herstellers darf die Höhenlage des Installationsorts nicht über 3.000 Meter (ü. NN) liegen. Die Ausgangsleistung der Batterie sinkt mit zunehmender Höhenlage.
- In Flutgebieten muss besondere Acht auf die geeignete Installationshöhe des Batteriemoduls gegeben werden, um den Wasserkontakt zu vermeiden.
- Das Batteriespeichersystem muss in einem feuersicheren Raum installiert werden. Dieser Raum darf keine Feuerquelle aufweisen und muss mit einem unabhängigen Feueralarmgerät ausgestattet sein, das den örtlichen Richtlinien und Normen entspricht. Der Raum muss entsprechend den anwendbaren Richtlinien und Normen durch eine T60-Feuertür getrennt werden. Ähnliche brandsichere Anforderungen treffen auf weitere Öffnungen im Raum zu (wie etwa Fenster).

**Die Entsprechung mit den Spezifikationen dieser Bedienungsanleitung ist Teil der sachgemäßen Verwendung.**

**Die Verwendung des BOS-B-Systems ist unter den nachfolgenden Umständen untersagt:**

- Mobile Verwendung an Land oder in der Luft (nur mit der schriftlichen Zustimmung des Herstellers auf dem Wasser zu verwenden).
- Verwendung in medizinischen Geräten.
- Verwendung als USV-System.

## 1.7 Qualitätszertifikat

Das Qualitätszertifikat kann heruntergeladen werden auf [www.deyees.com](http://www.deyees.com).

## 1.8 Anforderungen an das Installationspersonal

Alle Arbeiten müssen den anwendbaren örtlichen Richtlinien und Normen entsprechen.

Die Installation des BOS-B darf nur durch Elektriker mit den folgenden Qualifikationen ausgeführt werden:

- Ausgebildet im Umgang mit Gefahren und Risiken in Bezug auf die Installation und dem Betrieb der elektrischen Geräte, Systeme und Batterien.
- Ausgebildet in der Installation und Fehlerbehebung von elektrischen Geräten.
- Verstehen und Entsprechung mit den technischen Anschlusszuständen, Normen, Richtlinien, Bestimmungen und anwendbaren Gesetzen.
- Wissen in der Handhabung von Lithium-Ionen-Batterien (Transport, Lagerung, Entsorgung, Gefahrenquelle).
- Das Verständnis und die Einhaltung dieses Dokuments und anderer anwendbarer Unterlagen sind erforderlich.

## 1.9 Brandschutzvorrichtung

Die Brandschutzvorrichtung ist in das Batteriepaket integriert, ihre Position ist wie folgt dargestellt:



Hinweis: Die in das Batteriepaket integrierte Brandschutzvorrichtung ist eine spezielle Feuerlöschkomponente. Kunden ist es strengstens untersagt, diese ohne Genehmigung zu demontieren, auseinanderzunehmen, zu berühren oder zu verändern. Unautorisierte Handlungen können zu einem Ausfall oder Fehlauslösen der Brandschutzvorrichtung führen oder potenzielle Sicherheitsrisiken des Batteriepakets verursachen. Alle daraus resultierenden Schäden und Sicherheitsunfälle gehen zu Lasten des Kunden.

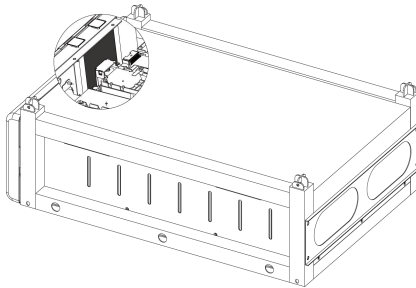

Die Brandschutzvorrichtung ist mit einem integrierten Temperaturerfassungsmodul ausgestattet, das die Temperatur im Kernbereich des Batteriepakets in Echtzeit überwachen kann. Überschreitet die Innentemperatur des Batteriepakets den sicheren Schwellwert, startet die Vorrichtung automatisch, gibt schnell die integrierten Feuerlöschmittel ab, unterdrückt rasch die Brandausbreitung im Inneren des Batteriepakets, unterbricht den thermischen Durchgehprozess und erzielt dadurch die Wirkung der Feuerlöschung sowie den Schutz des Batteriepakets und der umgebenden Geräte.

Wenn die Brandschutzvorrichtung ausgelöst und aktiviert wurde, muss das Batteriepaket umgehend an professionelles Kundendienstpersonal zur umfassenden Überprüfung, Wartung und zum Austausch von Komponenten übergeben werden. Eine erneute Inbetriebnahme oder eine eigenmächtige Behandlung ist strengstens untersagt.

## 2. Sicherheit

### 2.1 Sicherheitsregeln

Um Eigentumsschäden und Verletzungen zu vermeiden, müssen bei Arbeiten an gefährlichen, unter Strom stehenden Teilen des Batteriespeichersystems die nachfolgenden Regeln befolgt werden:

- Es ist zur Verwendung verfügbar.
- Stellen Sie sicher, dass es nicht erneut startet.
- Stellen Sie die Spannungsfreiheit sicher.
- Erdungs- und Kurzschlusschutz
- Benachbarte stromführende Teile abdecken oder abschirmen.

### 2.2 Sicherheitsinformationen

Teilweise Schäden oder Kurzschlüsse können zum Stromschlag oder Tod führen. Ein Kurzschluss kann durch Anschluss der Batterieklappen entstehen und zum Spannungsfluss führen. Diese Art des Kurzschlusses muss unter allen Umständen vermieden werden. Aus diesem Grund befolgen Sie die nachfolgenden Anweisungen:

- Verwenden Sie isoliertes Werkzeug und Schutzhandschuhe.
- Legen Sie keine Werkzeuge oder metallischen Teile auf das Batteriemodul oder dem HV-Schaltkasten.
- Beim Betrieb der Batterie stellen Sie sicher, dass Sie Uhren, Ringe sowie weitere metallischen Gegenstände abnehmen.
- Installieren und betreiben Sie das Batteriemodul nicht in explosiven oder hochfeuchten Bereichen.
- Beim Arbeiten am Energiespeichersystem schalten Sie zuerst das Ladesteuerungsgerät, danach die Batterie aus und stellen Sie sicher, dass Sie nicht erneut eingeschaltet werden.

**Unsachgemäße** Verwendung des Batteriespeichersystems kann zum Tod führen. Die Verwendung des Batteriespeichersystems jenseits seiner beabsichtigten Verwendung ist unzulässig, da dies zu einer größeren Gefahr führen kann.

**Unsachgemäße** Handhabung des Batteriespeichersystems kann zu lebensbedrohlichen Risiken, ernsthaften Verletzungen und sogar zum Tod führen.



**Warnung!** Unsachgemäße Verwendung kann zu Schäden an der Batteriezelle führen.

- Setzen Sie das Batteriemodul keinem Regen aus und tauchen Sie es nicht in Flüssigkeit.
- Setzen Sie das Batteriemodul keiner korrosiven Umgebung aus (wie Ammoniak und Salz).
- Das Batteriespeichersystem darf nicht später als sechs Monate nach der Lieferung von Fehlern befreit werden.

## 3. Transport zu den Endkunden

### 3.1 Vorschriften für den Versand von Batteriemodulen

Beim Versand von Lithium-Ionen-Batterien in die dementsprechenden Länder ist es notwendig den anwendbaren Richtlinien und Bestimmungen zur Strassenbenutzung zu befolgen.



Es ist verboten, während des Transports im Fahrzeug oder beim Be- und Entladen in der Nähe zu rauchen.



Die Transportfahrzeuge für Gefahrgüter müssen alle dementsprechenden Richtlinien in Bezug auf Strassentransport befolgen und müssen mit zwei CO<sub>2</sub>-Feuerlöscher ausgestattet sein.



Es ist dem Spediteur verboten die Außenverpackung des Batterimoduls zu öffnen. Verwenden Sie nur anerkannte Hebezeuge, um das Batterieschranksystem zu bewegen. Verwenden Sie nur die Hebeöse an der Oberseite des Batterieschranks als Verbindungspunkt. Beim Heben muss der Schlingenwinkel mindestens 60° betragen.



Unsachgemäßer Fahrzeugtransport kann zu Verletzungen führen. Unsachgemäßer Transport oder unsachgemäße Transportschlösser können dazu führen, dass die Ladung rutscht oder umkippt, was zu Verletzungen führen kann. Der Schrank muss vertikal stehen, um zu verhindern, dass er vom Fahrzeug rutscht und Spanngurte müssen verwendet werden.



Das Kippen des Batteriegestells kann zu Verletzungen führen. Das maximale Gewicht eines Batteriegestells von BOS-B kann bis zu 1850 kg erreichen. Wenn geneigt, kann dies zum Umkippen, zu Verletzungen und zur Beschädigung führen. Stellen Sie sicher, dass der Batterieschrank auf einer stabilen Oberfläche steht und nicht aufgrund der Last oder Kräfteinwirkungen kippt.



Das Batteriespeichersystem kann bei unsachgemäßem Transport beschädigt werden. Das Batteriemodul darf nur vertikal transportiert werden. Beachten Sie, dass diese Teile kopflastig sein können. Die Nichtbeachtung der Anweisungen kann zu Schäden am Teil führen.





Während des Transports kann das Batteriespeichergestell beschädigt werden, wenn das Batteriemodul sich darin befindet. Das Batteriespeichergestell ist nicht für den Transport mit beinhaltetem Batteriemodul entworfen worden. Transportieren Sie das Batteriemodul und das Batteriegestell stets separat. Sobald das Batteriemodul darin installiert ist, bewegen Sie das Batteriegestell nicht und heben Sie es nicht mit einem Hebezeug an.



Wenn möglich, entfernen Sie vor dem Eintreffen am Installationsstandort die Transportverpackung nicht. Vor dem Entfernen des Transportschutzes überprüfen Sie, ob die Transportverpackung beschädigt ist und überprüfen Sie den Stoßindikator an der Außenverpackung des Batterieconverters. Wenn der Stoßindikator ausgelöst wurde, kann die Möglichkeit von Transportschäden nicht ausgeschlossen werden.

 Unsachgemäßer Transport der Batteriemodule kann zu Verletzungen führen. Das einzelne Batteriemodul wiegt 123 kg. Wenn es fällt oder rutscht, kann es zu Verletzungen kommen. Verwenden Sie nur geeignetes Transport- und Hebezeug, um einen sicheren Transport sicherzustellen.

 Tragen Sie Sicherheitsschuhe, um Verletzungsgefahren zu vermeiden. Beim Transport des Batteriegestells und des Batteriemoduls können Ihre Teile aufgrund Ihres Eigengewichts zerdrückt werden. Deshalb müssen alle beauftragten Personen Sicherheitsschuhe mit Stahlkappen tragen. Bitte beachten Sie die Sicherheitsrichtlinien für den Transport zum Standort des Endkunden, insbesondere während dem Be- und Entladen.

 Während des Transports und der Installation des verpackten Batteriespeicherschrank erhöht sich das Verletzungsrisiko, insbesondere an scharfkantigen Metallpaneelen. Aus diesem Grund muss das beauftragte Personal Schutzhandschuhe tragen.

 Das maximale Gewicht eines einzelnen BOS-B-Gestells kann 550 kg erreichen. Wir schlagen vor, dass mindestens 4 Leute zusammenarbeiten, um das Batteriegestell zu installieren. Das Hebezeug ist bei schweren Teilen hilfreich und die Seilrolle sowie der Karren bei leichten Teilen. Achten Sie darauf das Gehäuse nicht zu beschädigen. Die Anzahl der gestapelten Batteriemodule darf nicht mehr als 4 betragen.

**Überprüfen Sie die Lieferung auf Vollständigkeit.**

### 3.2 Aufbewahrungsposition des Batteriepackmoduls

Das Batteriemodul kann nur in aufrechter Stellung transportiert werden. Bitte beachten Sie, dass das Batteriegestell oben sehr schwer sein kann.

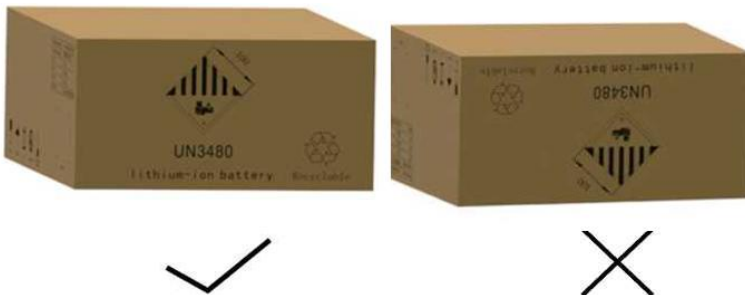

## 4. Beschreibung und Einbau der BOS-B-Batterie

### 4.1 Vorsichtsmaßnahmen für die Montage

**STOP** Warnung! Mögliche Schäden am Gebäude aufgrund von statischer Überlast

1. Das Gesamtgewicht des Batteriespeichersystems beträgt 1850 kg. Stellen Sie sicher, dass der Installationsort über ausreichende Tragfähigkeit verfügt.
2. Bei der Auswahl des Installationsorts bedenken Sie die Transportroute und die notwendige Standortreinigung.

### 4.2 BOS-B Produktbeschreibung

BOS-B ist ein Hochvolt-Lithium-Ionen-Batteriesystem. Es bietet eine zuverlässige Notstromversorgung für Supermärkte, Banken, Schulen, Bauernhöfe und kleine Herstellungsbetriebe, um die Lastkurve zu glätten und Spitzenlastübertragung zu erreichen. Es kann auch die Stabilität von erneuerbaren Systemen verbessern und die Anwendung von erneuerbaren Energien fördern.

Es zeichnet sich durch hohe Integrierung, gute Zuverlässigkeit, lange Lebensdauer, breiten Betriebstemperaturbereich usw. aus. Das Batteriespeichersystem ist modular. Jedes Batteriemodul hat eine Kapazität von 14,3 kWh. Es unterstützt bis zu 15 Batteriemodule in Reihe. Seine Gesamtenergie kann von 71,5(5×14,3) kWh auf 214,5(15×14,3) kWh erweitert werden.



### 4.3 Technische Daten

Haupt-Parameter	
Batterietyp	BOS-B215
Batteriemodul-Energie (kWh)	14,3
Batteriemodul-Nennspannung (V)	51,2

Batteriemodul-Kapazität (Ah)	280	
Modulgewicht ca. (kg)	122	
Anzahl der Batteriemodule in Reihe (optional)	15	
Skalierbarkeit	5 ~ 15	
System-Nennspannung (V)	768	
System-Energie (kWh)	214,5	
Systemnutzbare Energie (kWh)	193,05	
Lade-/Entladestrom (A)	Empfehlung	140
	Max.	168
<b>Weitere Parameter</b>		
Betriebstemperatur (°C)	Entladen: -20 ~ 55 Laden: 0 ~ 55	
Lagertemperatur (°C)	0 ~ 35	
Wärmemanagement	Intelligente Lüfterkühlung	
LCD-Anzeige	SOC / Fehlercode	
Statusanzeige	Gelb: Batterie-Hochvolt eingeschaltet Rot: Batteriesystem-Alarm	
Kommunikationsanschluss	TCP / RS485 / CAN	
Kommunikation mit BMS	CAN	
Luftfeuchtigkeit	5% ~ 85%	
Höhenlage ü. NN	≤3000m	
Gehäuseschutzart	IP20	
Geräuschpegel (dB)	65	
Systemabmessungen (B×H×T, mm)	2150 ×1136 ×800	
Systemgewicht ca. (kg)	1850	
Installationsort	Gestell-Montage	
Empfohlene Entladetiefe	90%	
Lebenszyklus	25±2°C, 0,5C/0,5C, EOL70% ≥6000	
Garantiedauer	10 Jahre	
Zertifizierung	CE / IEC62619 / IEC62040 / UN38.3	

## 4.4 Vorbereitung

### Erforderliche Werkzeuge

Bitte bereiten Sie einen Inbusschlüssel Nr. 8, einen Inbusschlüssel Nr. 10 und eine Schneidezange vor, um die Schrauben an der Seite des Clusterhalters zu befestigen und die Stromleitung zu sichern.

## 4.5 Beschreibung des Batteriemoduls

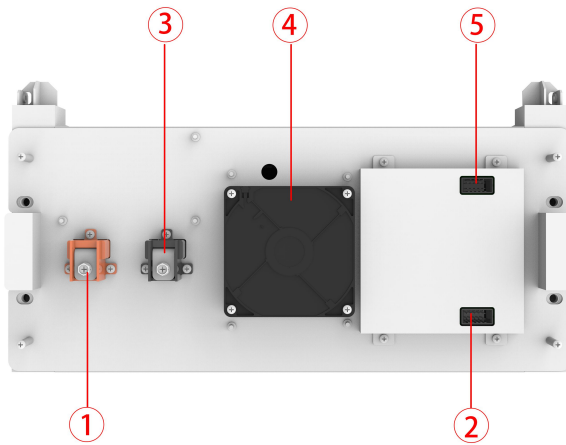

Nr.	Name	Beschreibung
①	B+	Plus-Pol des Batteriemoduls (orange)
②	COMM2	Anschlussposition des Batteriemoduls für Kommunikation und Stromversorgung (Ausgang)
③	B-	Minus-Pol des Batteriemoduls (schwarz)
④	Lüfter	Belüftung und Wärmeableitung.
⑤	COMM1	Anschlussposition des Batteriemoduls für Kommunikation und Stromversorgung (Eingang)

## 4.6 Beschreibung des Hochvolt-Schaltkastens

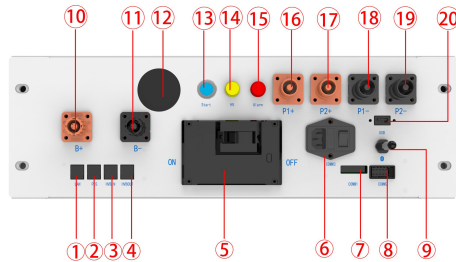

Nr.	Name	Beschreibung
①	Ethernet	Funktion noch nicht verfügbar.
②	PCS COM	PCS COM Batterie-Kommunikationsterminal: dient zur Ausgabe von Batterie-Info an den Wechselrichter.
③	IN COM	Verbindungsposition für vorigen BOS-B-PDU-2-Kommunikationsausgang.
④	OUT COM	Verbindungsposition für nächsten BOS-B-PDU-2 Kommunikationseingang.
⑤	DC-Schutzschalter	Er dient zur manuellen Trennung der Verbindung zwischen Batteriegestell und externen Geräten.
⑥	COMM3	COMM3 ist eine multifunktionale Schnittstelle, die Stromversorgungseneingang, Sicherungsschutz und Netzschalter integriert. Sie verfügt über eine standardisierte Strombuchse 10A/250V~, eine nur für 250V geeignete Sicherungsfassung zum Überstromschutz sowie einen Schiebeschalter zur Steuerung der Stromversorgung. Dieser Anschluss muss an eine Stromversorgung von 3A, 50-60Hz, 200~240V angeschlossen werden, wenn das Gerät in Betrieb ist, andernfalls kann sich der Lüfter nicht normal drehen.
⑦	COMM1	Schnittstelle für die Notabschaltung
⑧	COMM2	Kommunikative Verbindung mit dem ersten Batteriemodul und Bereitstellung von 12 VDC Strom für das erste Batteriemodul.
⑨	Bluetooth	Die mobile APP verbindet sich mit dem Datenerfassungsstab des Energiespeichersystems.
⑩	B+	Üblicher Plus-Pol der Batterie (orange).
⑪	B-	Üblicher Minus-Pol der Batterie (schwarz).
⑫	Anzeigebildschirm	Anzeige von SOC und Fehlercodes.

⑬	START	Start-Schalter mit 12V DC im Hochvolt-Schaltkasten.
⑭	HV-Leuchtanzeige	Hochvolt-Gefahrenanzeige (gelb).
⑮	ALARM-Leuchtanzeige	Batteriesystem-Fehleranzeige (rot)Y.
⑯	PCS1+	Plus-Anschlussposition des ersten PCS (orange).
⑰	PCS2+	Plus-Anschlussposition des zweiten PCS (orange).
⑱	PCS1-	Minus-Anschlussposition des ersten PCS (schwarz).
⑲	PCS2-	Minus-Anschlussposition des zweiten PCS (schwarz).
⑳	USB	Anschluss für BMS-Upgrade und Speichererweiterung.

## 4.7 Beschreibung des Batteriemoduls im Gestell

### 4.7.1 Batteriegestell



Nr.	Beschreibung		Menge
①	14,3kWh Batteriemodul (allgemein)	Standard	1
②	Kommunikationskabel) schwarz CAT5EFTP 24AWG	Standard	1
③	Kupferstange	Standard	1
④	Schraube	Standard	4

### 4.7.2 Hochvolt-Schaltkasten



Nr.	Beschreibung		Menge
①	Hochvolt-Schaltkasten 1000V/168A	Standard	1
②	Schraube	Standard	4

### 4.7.3 Zubehörtasche

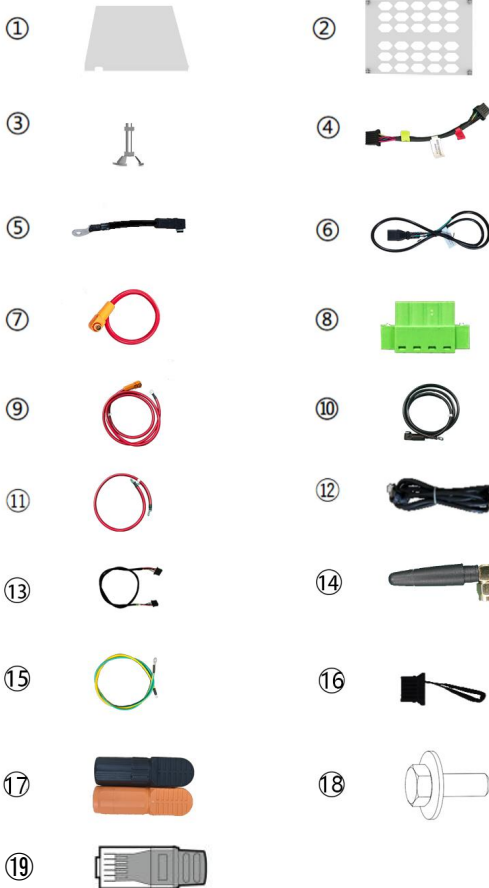

**HINWEIS:** Wenn die Leistung des verwendeten Wechselrichters unterschiedlich ist, unterscheiden sich auch die Standardkabel, die durch Nr. 9 und 10 dargestellt werden. Weitere Einzelheiten finden Sie in der nachstehenden Tabelle.



Nr.	Beschreibung		Menge
①	Sockel	Standard	3
②	Lid	Standard	4
③	Montagebecher	Standard	16
④	Kommunikationskabel CAT5EFTP 24AWG schwarz	Standard	1
⑤	240mm Negativ-Netzkabel für Hochvolt-Schaltkasten UL 10269 1AWG schwarz	Standard	1
⑥	Kabel für Hilfsstromversorgung	Standard	1
⑦	Das positive Stromkabel des Hochvolt-Schaltkastens	Standard	1
⑧	Schnittstelle für die Notabschaltung	Standard	1
⑨	Wenn ein 100-Wechselrichter verwendet wird: Anschluss an externes PCS-Plus-Stromkabel (EPCable3.0) UL 10269 1AWG rot	Standard	1
	Wenn ein 80-Wechselrichter verwendet wird: Anschluss an externes PCS-Plus-Stromkabel (EPCable3.0) UL 10269 3AWG rot	Standard	2
⑩	Wenn ein 100-Wechselrichter verwendet wird: Anschluss an externes PCS-Minus-Kabel (ENCable3.0) UL 10269 1AWG schwarz	Standard	1
	Wenn ein 80-Wechselrichter verwendet wird: Anschluss an externes PCS-Minus-Kabel (ENCable3.0) UL 10269 3AWG schwarz	Standard	2
⑪	1000 mm langes Stromkabel zwischen den beiden Batteriegestellen	Standard	3
⑫	Anschluss an externes Wechselrichter-Kommunikationskabel (ECOM-Kabel 2.0)	Standard	1
⑬	1000mm langes Kommunikationskabel zwischen den beiden Batteriegestellen	Standard	3
⑭	Leuchtstab	Standard	1
⑮	Erdungsleitung	Standard	4

⑩⑥	120Ω Abschlusswiderstand	Standard	1
⑩⑦	Anschlüsse, die den Plus- und Minuspol externer PCS-Steckverbinder verbinden	Standard	1
⑩⑧	Schraube	Standard	16
⑩⑨	120Ω Abschlusswiderstand B	Standard, wird verwendet, um bei zwei oder mehr parallel geschalteten Hochvolt-Kästen den Anschluss HV-BOUT an dem letzten Hochvolt-Kasten abzuschließen.	1

## Definition der externen Schnittstellen an der Frontplatte des Hochvolt-Kastens

Definition der PCS-Kommunikationsschnittstelle		Parallele Gestelle IN		Parallele Gestelle OUT		Definition der COMM1-Schnittstelle	
1		1	BMS_CANL	1	BMS_CANL		
2		2	BMS_CANH	2	BMS_CANH		
3		3	DI+	3	DO+	3	YL_ZLA
4	PCANH	4	DI-	4	DO-	4	YL_ZLB
5	PCANL	5		5			
6		6		6			
7		7		7			
8		8		8			

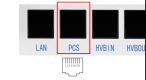

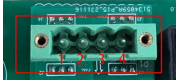

  

			
---	---	---	---

## Definition der externen Schnittstellen eines Batteriepacks

Definition der Batteriemodul-Schnittstelle			
Comm1		Comm2	
1	INT_CANL	1	INT_CANL
2	DO-	2	DO-
3	DI-	3	DI-
4	PGND	4	PGND
5	LÜFTER-	5	LÜFTER-
6	INT_CANH	6	INT_CANH
7	DO+	7	DO+
8	DI+	8	DI+
9	BMU_L+	9	BMU_L+
10	LÜFTER+	10	LÜFTER+

  

			
---	---	---	---

## 4.8 Montagevorgang

Hinweis: Für die Montage des Produkts sind mindestens 4 Installateure erforderlich.

1. Drehen Sie den Sockel und die vier Becher zusammen und stellen Sie sie auf den Boden, um sie zu nivellieren.

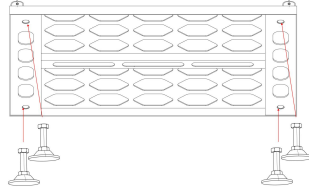

2. Stapeln Sie vier Batteriepacks von unten nach oben.

3. Decken Sie die Ober- und Unterseite ab.

4. Nachdem das erste Batteriestell montiert wurde, montieren Sie das zweite Batteriestell in einem Abstand von 1 Meter zum ersten Batteriestell. Nach der Montage verwenden Sie einen Gabelstapler, um auf der rechten Seite des Batteriepacks zu beginnen, und platzieren Sie den zweiten Batteriehalter auf der rechten Seite des ersten Batteriehalters. Der mittlere Abstand zwischen den beiden dicken Batteriestellen sollte mind. 100mm betragen.

5. Wiederholen Sie die vorherigen Schritte für das dritte und vierte Batteriestell.

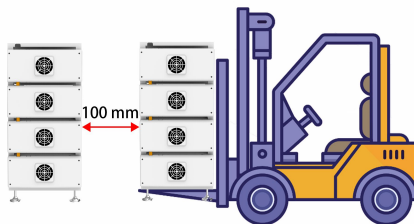
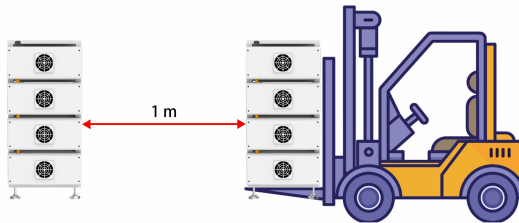

Hinweis: Bitte schneiden Sie die entsprechende Lücke gemäß den Anforderungen für die Verlegung des Kabelbaums aus.

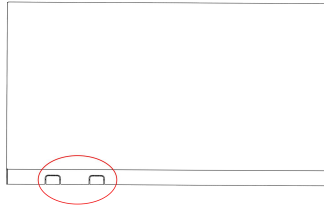

Schließen Sie die Kabel gemäß der Abbildung korrekt an.

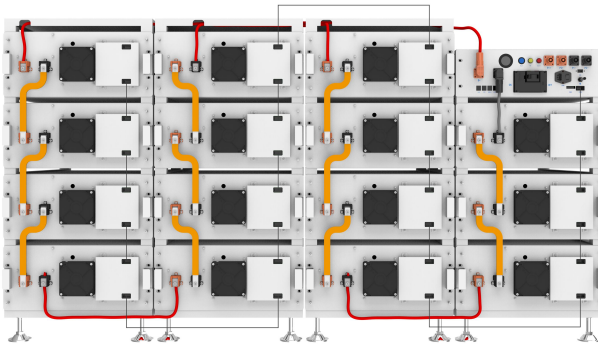

## 4.9 Einbau des Batteriemoduls in das Gestell

 Unzureichende oder fehlende Erdung kann zum Stromschlag führen. Gerätefehlfunktionen und unzureichende oder fehlende Erdung kann zu Geräteschäden und zum lebensbedrohlichen Stromschlag führen.

 Hinweis: Vor dem Einbau der Batterie drehen Sie bitte den manuellen Schalter des HV-Schaltkastens in die AUS-Stellung.

 **VORSICHT**

Beachten Sie, dass diese Batterie schwer ist! Seien Sie beim Herausheben aus der Verpackung vorsichtig.

### 4.9.1 Kabelverbindung

#### 1. Beschreibung der Erdung

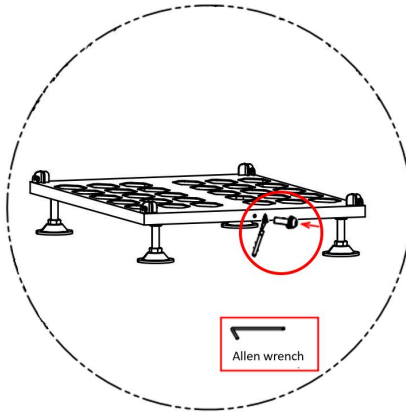

Verbinden Sie ein Ende des Erdungskabels mit dem Cluster-Gestell und das andere Ende mit der Erdungsschiene am Einbauort.

#### 4.9.2 Beschreibung des Batterie-Installationskabels

Beachten Sie beim Anschließen der Kabel das Installationsdiagramm und achten Sie auf die Richtung der Kommunikationskabel. Andernfalls funktionieren die Produkte aufgrund einer falschen Kabelinstallation möglicherweise nicht korrekt.

Zum Anschließen von Kupferdraht an Hochvolt sind ausschließlich Elektrofachkräfte mit Isolierhandschuhen zugelassen.

- Verbinden Sie den Pluspol (B+) und den Minuspol (B-) der Batterie mit dem Kabel Nr. ③ in der Batterie.
- Schaltkasten B+ mit B+ des Batteriepakets über das Kabel Nr. ⑤ aus der Zubehörtasche verbinden.
- Die Verbindung zwischen dem Hochvolt-Kasten und der Batterie ist ein 250mm-Kabel mit der Nr. ④, und die Verbindung zwischen dem Batteriepack und dem Batteriepack ist ein 160mm-Kabel mit der Nr. ④ in der Zubehörtasche.
- Das Erdungskabel zwischen dem Hochvolt-Kasten und der Batterie sowie zwischen der Batterie und der Batterie ist das Erdungskabel Nr. ⑮.
- Das Kommunikationskabel, das ein Cluster-Batteriegestell mit einem anderen Cluster-Batteriegestell verbindet, ist das Kommunikationskabel Nr. ⑬ in der Zubehörtasche.
- Das Stromkabel zwischen einem Batteriecluster und einem Batteriecluster ist das Kabel Nr. ⑪.

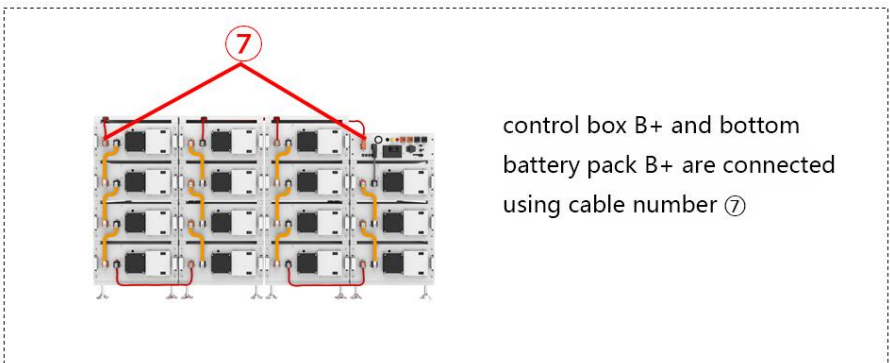
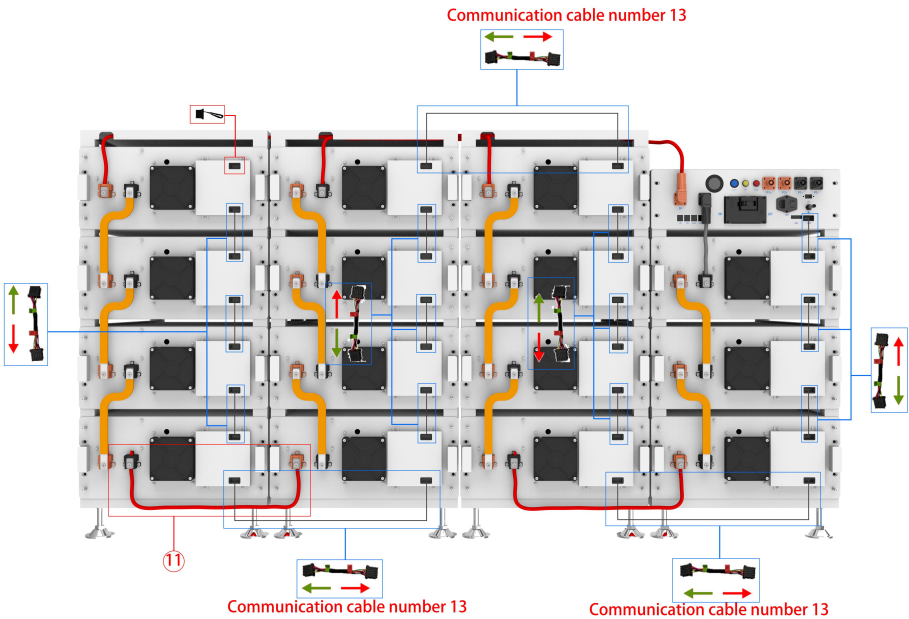

#### 4.10 Anschluss des Batterieclusters an Wechselrichter

Für den australischen Markt ist zwischen dem Batteriesystem und dem Wechselrichter eine Überstromschutz- und Trennvorrichtung erforderlich, die sowohl positive als auch negative Leiter gleichzeitig trennt.

##### Anschluss des Batterieclusters an Wechselrichter

Hinweis: Die Länge der Kommunikationsleitung zwischen dem Wechselrichter und der Batterie sollte 30m nicht überschreiten.

### 3. Für 100KW-Wechselrichter:

#### Anschluss von einem Batteriecluster an Wechselrichter

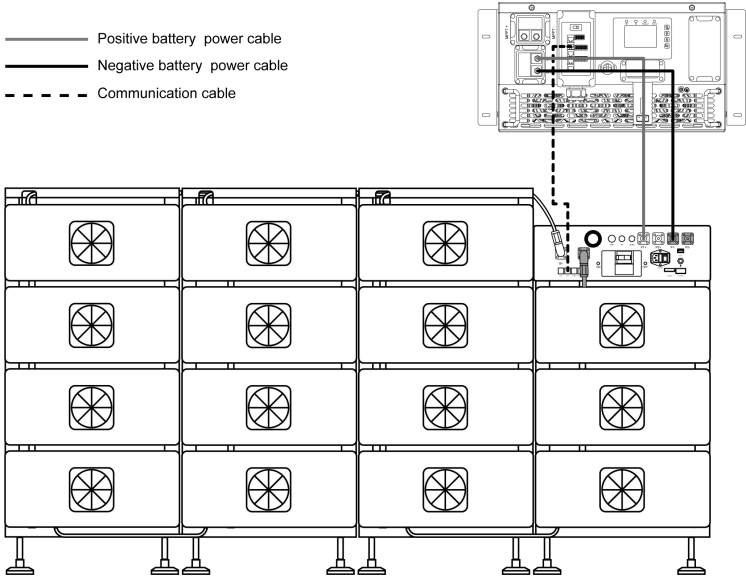

# Anschluss von zwei Batterieclustern an Wechselrichter

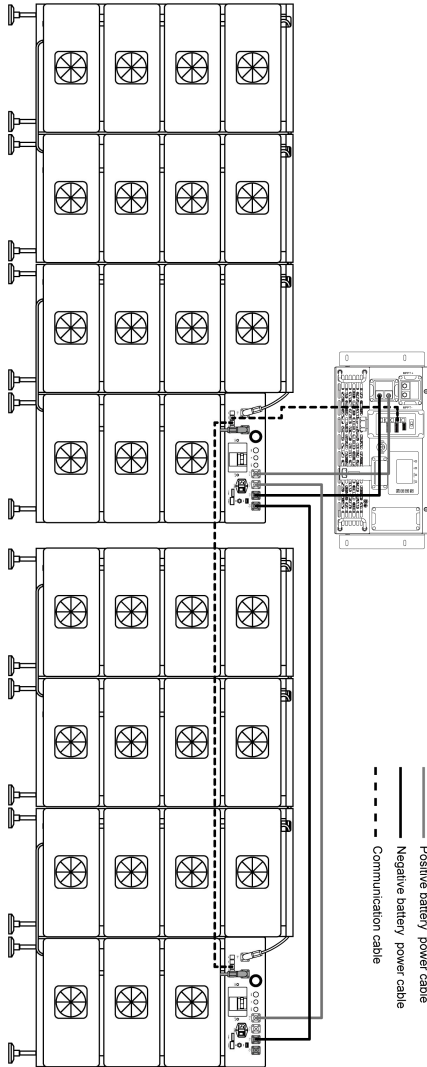

# Anschluss von drei Batterieclustern an Wechselrichter

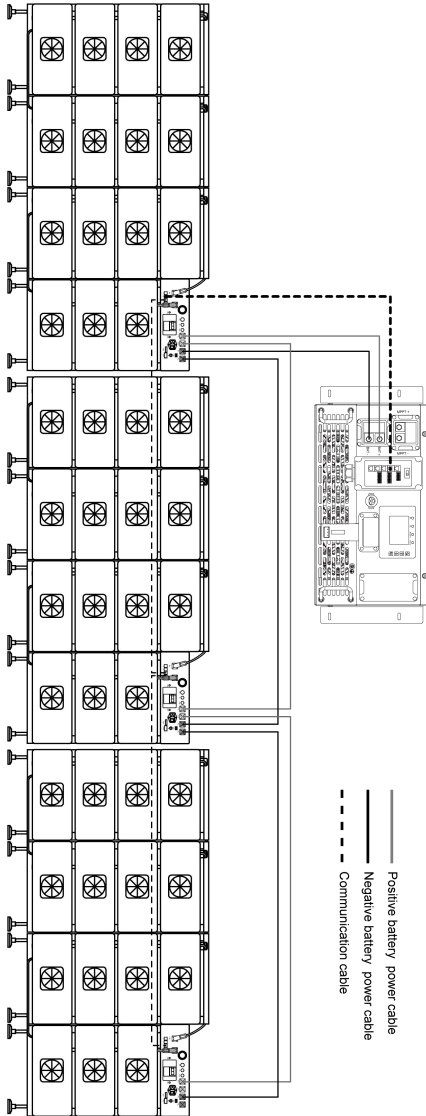

#### 4. Für 80KW-Wechselrichter:

##### Anschluss von einem Batteriecluster an Wechselrichter:

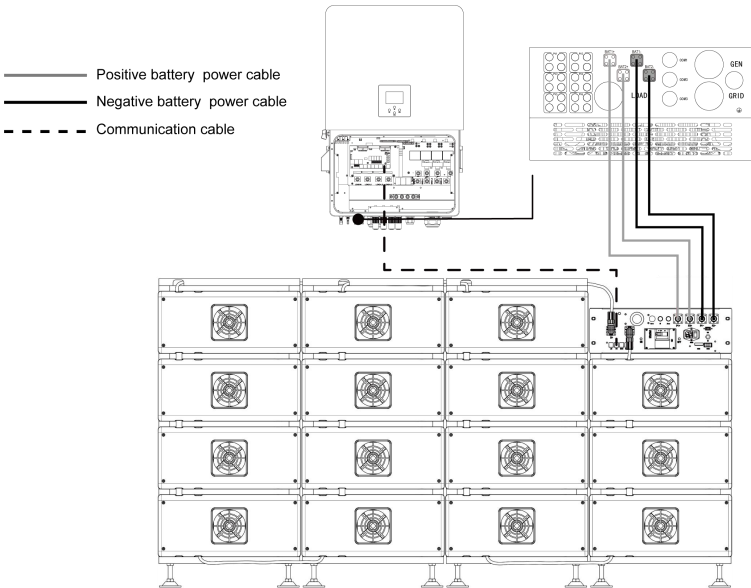

##### Anschluss von zwei Batterieclustern an Wechselrichter:

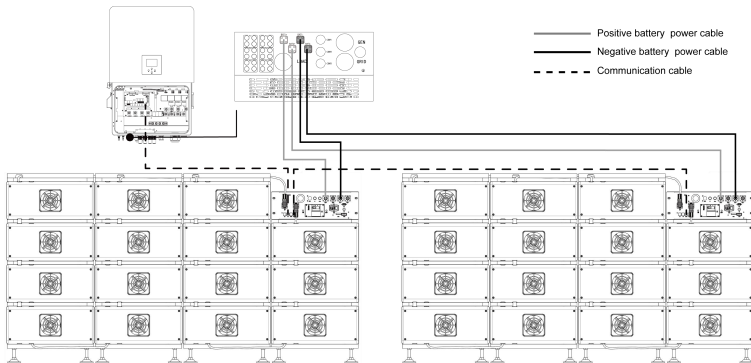

## Anschluss von drei Batterieclustern an Wechselrichter:

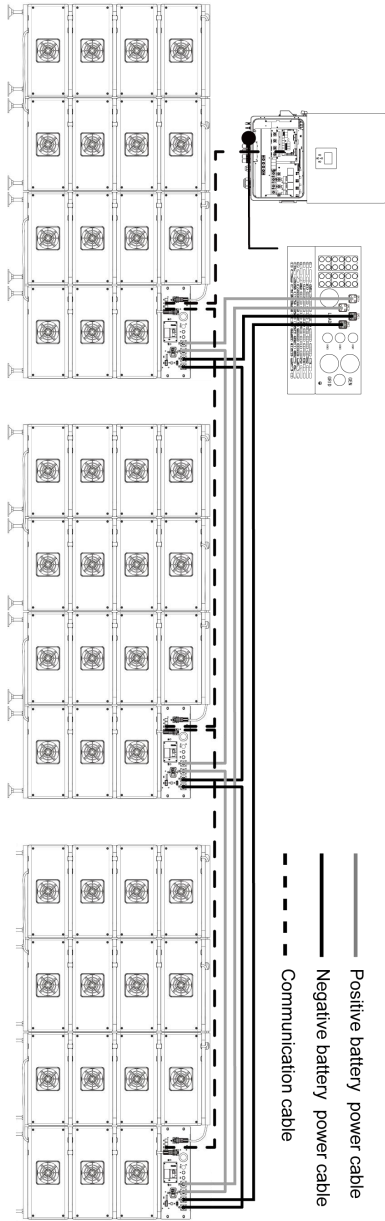

## 4.11 Start und Herunterfahren des Systems

### Startvorgang

- 4) Nach dem Anschließen der Batteriekabel drücken Sie den Luftschalterknopf am Hochvolt-Schaltkasten, um von AUS auf EIN zu schalten.
- 5) Drücken Sie die Start-Taste und warten Sie, bis der Bildschirm aufleuchtet.
- 6) Startvorgang komplett

### Herunterfahren

- 4) Drücken Sie erneut die Start-Taste und warten Sie, bis der Bildschirm erlischt.
- 5) Drücken Sie den Luftschalterknopf am Hochvolt-Schaltkasten und stellen Sie ihn von EIN auf AUS.
- 6) Herunterfahren komplett

Beschreibung der externen Leistungsschalter zwischen Wechselrichter und Batteriesystem

Schalten Sie den Leistungsschalter ein und starten Sie dann die Batterie.

Schalten Sie den Leistungsschalter aus, nachdem das Batteriepack geschlossen wurde.

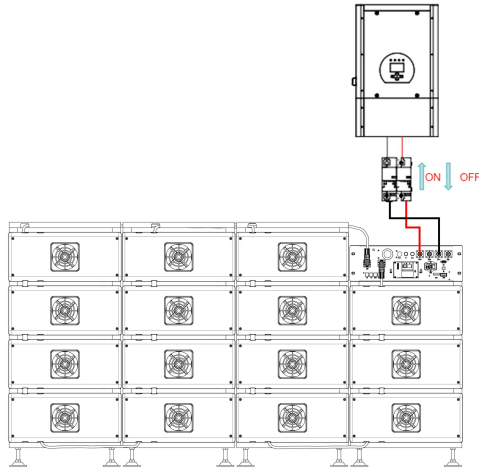

## 4.12 Wie verwendet man den Lokal-Modus mit BOS-B (Batterie)?

Scannen Sie den QR-Code und laden Sie die Bluetooth APP herunter. Nach dem Herunterladen befolgen Sie bitte die folgenden Schritte, um den Vorgang abzuschließen.



**Hinweis: Das Verfahren in der APP zur Steuerung von BOS-A ist ähnlich wie das für BOS-B. Die folgenden Schritte werden am Beispiel von BOS-A erläutert.**

Schritt 1: Melden Sie sich in der APP an und wählen Sie "Lokal-Modus".

Schritt 2: Wählen Sie den Gerätetyp — Batterie.

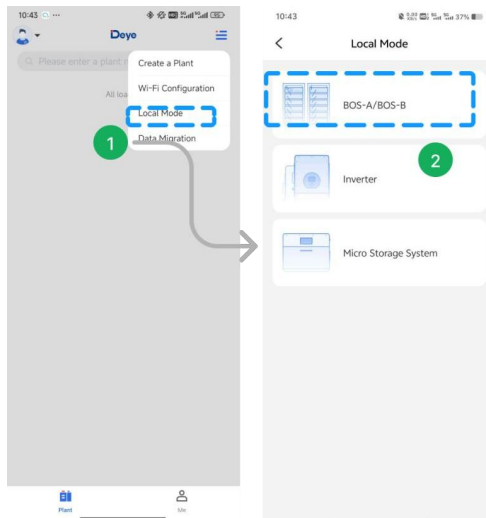

Schritt 3: Tippen Sie auf "Gerät hinzufügen".

Schritt 4: Suchen Sie über Bluetooth nach einem Gerät in der Nähe und tippen Sie auf das Gerät für den Lokal-Modus.

Schritt 5: Nach Abschluss der Kopplung tippen Sie auf "Debug-Modus aktivieren", um die Daten anzuzeigen.

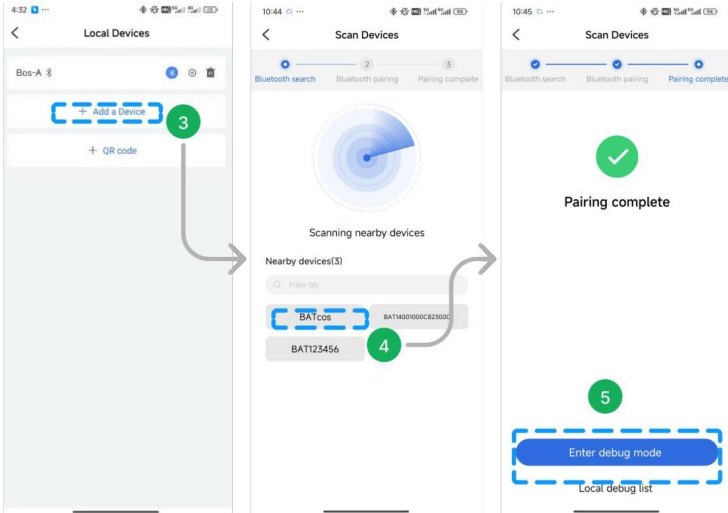

Schritt 6: Außer im Bluetooth-Modus, SN können durch QR-Code-Scannen hinzugefügt werden.

Schritt 7: Benutzer kann auch auf "SN eingeben" tippen, um die SN hinzuzufügen.

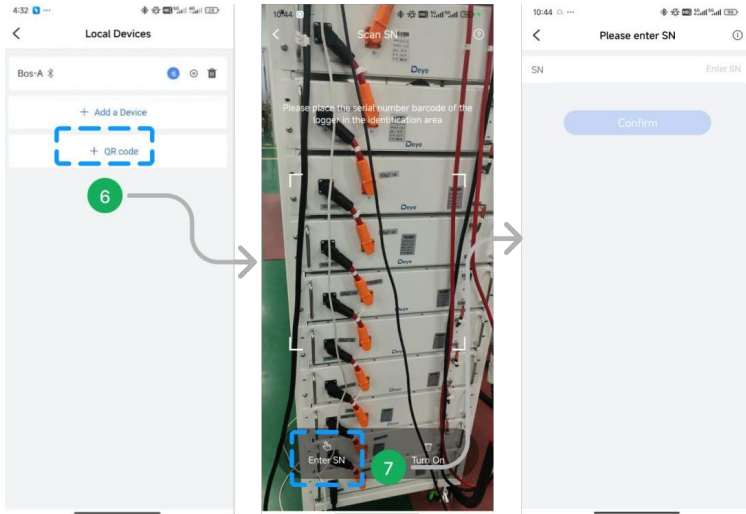

Schritt 8: Details zur Batterie können im Lokal-Modus angezeigt werden, z. B. BMS, Alarm und BMU usw.

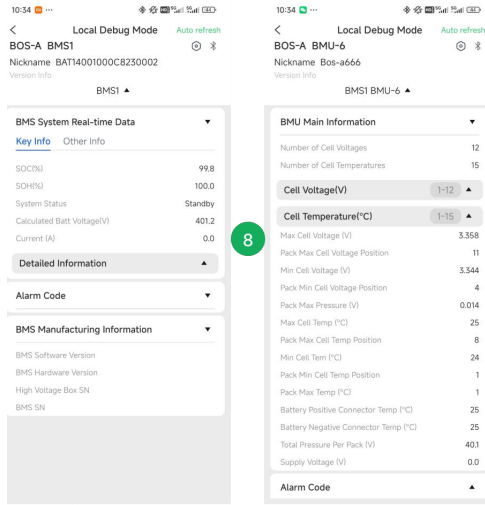

### Wie kann man den Namen BOS-B personalisieren?

Schritt a: Tippen Sie auf die obere rechte Ecke, um den Spitznamen zu bearbeiten.

Schritt b: Geben Sie den neuen Namen ein und tippen Sie auf "Bestätigen". Die Benutzeroberfläche zeigt den geänderten Namen an.

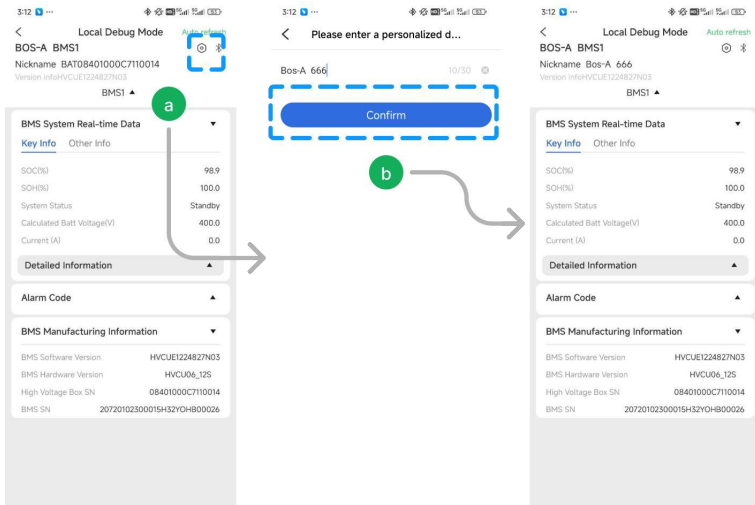

## 5. BOS-B Fehlerbeschreibung

Unterschiedliche Fehlerarten sind unten aufgeführt:

	Fehlertypen	Auslösezustände
Systemfehler	Ladeüberstromalarm	Überschreitung des Parametereinstellwerts und der eingestellten Zeit (Mehr als 168A, 2min; mehr als 200A, 5s; mehr als 224A, 2s)
	Ladeüberstromschutz	
	Entladeüberstromalarm	
	Entladeüberstromschutz	
	Ladeübertemperaturalarm	
	Ladeübertemperaturschutz	Überschreitung des Parametereinstellwerts und der eingestellten Zeit (>60°C, 2s)
	Entladeübertemperaturalarm	Überschreitung des Parametereinstellwerts und der eingestellten Zeit (>50°C, 2s)
	Entladeübertemperaturschutz	Überschreitung des Parametereinstellwerts und der eingestellten Zeit (>60°C, 2s)
	Ladeuntertemperaturalarm	Überschreitung des Parametereinstellwerts und der eingestellten Zeit (<5°C, 2s)
	Ladeuntertemperaturschutz	Überschreitung des Parametereinstellwerts und der eingestellten Zeit (<0°C, 2s)
	Alarm bei Entladeuntertemperatur	Überschreitung des Parametereinstellwerts und der eingestellten Zeit (<-10°C, 2s)
	Entladeuntertemperaturschutz	Überschreitung des Parametereinstellwerts und der eingestellten Zeit (<-20°C, 2s)
	Alarm bei übermäßiger Differenzspannung	Überschreitung des Parametereinstellwerts und der eingestellten Zeit (>500 mv, 2s)
	Übermäßiger Differenzspannungsschutz	Überschreitung des Parametereinstellwerts und der eingestellten Zeit (>800 mv, 2s)
	Alarm bei übermäßiger Differenztemperatur	Überschreitung des Parametereinstellwerts und der eingestellten Zeit (>10°C, 2s)
	Übermäßiger Differenztemperaturschutz	Überschreitung des Parametereinstellwerts und der eingestellten Zeit (>15°C, 2s)
	Alarm bei Zellüberspannung	Um die Konsistenz zu gewährleisten, unterbrechen Sie den Ladevorgang sofort, wenn die Nennspannung für die Kalibrierung der vollen Ladung von 3,6 V erreicht ist. Wenn die Spannung unter 3,35 V abfällt starten Sie es mit ausgeschalteter roter Anzeigeleuchte. Alle roten Schutzlichter leuchten ständig!
	Zellüberspannungsschutz	
	Alarm bei Zellunterspannung	
	Zellunterspannungsschutz	
Alarm bei Überhitzung des Vorladewiderstands	Überschreitung des Parametereinstellwerts und der eingestellten Zeit (>55°C, 2s)	

Überhitzungsschutz des Vorladewiderstands	Überschreitung des Parametereinstellwerts und der eingestellten Zeit (>85 °C, 2s)
Isolierungsstufe 1	Überschreitung des Parametereinstellwerts und der eingestellten Zeit
Isolierungsstufe 2	Überschreitung des Parametereinstellwerts und der eingestellten Zeit
Alarm bei Übertemperatur des BMS-Anschlusses	Überschreitung des Parametereinstellwerts und der eingestellten Zeit
Übertemperaturschutz des BMS-Anschlusses	Überschreitung des Parametereinstellwerts und der eingestellten Zeit
Alarm bei Übertemperatur des BMU-Anschlusses	Überschreitung des Parametereinstellwerts und der eingestellten Zeit
Übertemperaturschutz des BMU-Anschlusses	Überschreitung des Parametereinstellwerts und der eingestellten Zeit
Alarm bei Übertemperatur der Stromschleife	Überschreitung des Parametereinstellwerts und der eingestellten Zeit
Übertemperaturschutz der Stromschleife	Überschreitung des Parametereinstellwerts und der eingestellten Zeit
Ladezustand zu niedrig	Überschreitung des Parametereinstellwerts und der eingestellten Zeit
Alarm bei zu hoher Gesamtspannung	Überschreitung des Parametereinstellwerts und der eingestellten Zeit
Schutz bei zu hoher Gesamtspannung	Überschreitung des Parametereinstellwerts und der eingestellten Zeit
Alarm bei zu niedriger Gesamtspannung	Überschreitung des Parametereinstellwerts und der eingestellten Zeit
Schutz bei zu niedriger Gesamtspannung	Überschreitung des Parametereinstellwerts und der eingestellten Zeit
Haftung des Entladungsrelais	Relaisrückmeldung über den Informationszustand der Haftung
Haftung des Laderelais	Relaisrückmeldung über den Informationszustand der Haftung
Haftung des Heizrelais	Nach Trennung des Heizrelais hohe Spannung festgestellt
Grenzwertschutz	Überschreitung des Parametereinstellwerts und der eingestellten Zeit
Abnormale Netzspannung	Überschreitung des Parametereinstellwerts und der eingestellten Zeit
Haftung des positiven Master-Relais	Relaisrückmeldung über den Informationszustand der Haftung
Sicherung ausgelöst	Nach Dem Schließen des Schleifenrelais keine hohe Spannung festgestellt
Wiederholter BMU-Adressfehler	BMU mit derselben Nummer
Kommunikationsfehler des INTER-CAN BUS	Kommunikationsverlust zwischen BMS
Kommunikationsfehler des PCS-CAN BUS	Die Herzschlagmitteilung des

		Wechselrichters wurde lange Zeit nicht empfangen
	RS485-Kommunikationsfehler	RS485-Wechselrichterzugang wurde lange Zeit nicht empfangen
	Erfassungsfehler der internen Gesamtspannung	Die Differenz zwischen der erfassten internen Gesamtspannung und der angesammelten internen Gesamtspannung, die den eingestellten Wert überschreitet.
	Erfassungsfehler der Zellspannung	Die erfasste Zellspannung beträgt 0
	Erfassungsfehler der Temperatur	Die erfasste Temperatur beträgt -40°C
	EEPROM-Speicherfehler	EEPROM-Schreibfehler beim Selbsttest
	RTC-Uhrfehler	Die externe RTC aktivierte die Ladefunktion nicht
	Vorladefehler	Zeitüberschreitung des Vorladens
	Ladespannung zu niedrig	Die Mindestzellspannung ist niedriger als der eingestellte Wert
	BMU verloren	BMU-Mitteilung lange Zeit nicht empfangen
	Abnormale Nummer des BMU	Die Nummer der BMU-Adresse ist anders als die Nummer der eingestellten Parameter

## 6. BOS-B-Bildschirm zeigt die Logik an

6. Nach dem Start bleibt der Bildschirm 20 Sek. lang eingeschaltet und schaltet sich dann aus. Jedes Mal, wenn der Touchscreen 20 Sek. lang aufleuchtet, schaltet er sich bis zur nächsten Berührung aus.
7. In den ersten 2 Sek. nach dem Start wird alles auf dem Bildschirm angezeigt.
8. Der Fehlercode beginnt mit F001 in aufsteigender Reihenfolge.
9. Jeder Fehler wird 5 Sek. lang angezeigt, dann wird zum nächsten Fehler gewechselt.
10. Wenn alle Fehler behoben sind, lassen Sie den vorherigen Fehler 5 Sek. lang auf dem Bildschirm stehen und löschen Sie dann den Bildschirm.

F001	ALARM_ID_SUM_OVER_VOLT_LEV_2	Überspannung
F002	ALARM_ID_SUM_LOW_VOLT_LEV_2	Gesamtspannung ist zu niedrig
F003	ALARM_ID_CHG_OVER_TEMP_LEV_2	Ladetemperatur ist zu hoch
F004	ALARM_ID_DSG_OVER_TEMP_LEV_2	Hohe Entladetemperatur
F005	ALARM_ID_CHG_LOW_TEMP_LEV_2	Ladetemperatur ist zu niedrig
F006	ALARM_ID_DSG_LOW_TEMP_LEV_2	Entladetemperatur ist zu niedrig
F007	ALARM_ID_OVER_DIFF_VOLT_LEV_2	Übermäßiger Spannungsunterschied
F008	ALARM_ID_OVER_DIFF_TEMP_LEV_2	Übermäßige Temperaturunterschiede
F009	ALARM_ID_CELL_OVER_VOLT_LEV_2	Zellüberspannung
F010	ALARM_ID_CELL_LOW_VOLT_LEV_2	Zellunterspannung
F011	ALARM_ID_PRE_CHG_RES_OVER_TEMP_LEV_2	Temperatur des Vorladewiderstands ist zu hoch
F012	ALARM_ID_NORTH_CONNECTOR_OVER_TEMP_LEV_2	Temperatur des BMS-Steckers ist zu hoch
F013	ALARM_ID_SOUTH_CONNECTOR_OVER_TEMP_LEV_2	Temperatur des BMU-Anschlusses ist zu hoch.
F014	ALARM_ID_CHG_OVER_CUR_LEV_2	Ladestromfehler
F015	ALARM_ID_DSG_OVER_CUR_LEV_2	Entladestromfehler
F016	ALARM_ID_SOC_OVER_LEV_2	Hoher SOC-Fehler
F017	ALARM_ID_INSULATION_FAILURE_TWO	Isolationsfehler
F018	ALARM_ID_HEAT_OVER_TEMP_LEV_2	Heizfolie ist zu hoch
F019	ALARM_ID_SOC_LOW_LEV_2	SOC ist zu niedrig

F020	ALARM_ID_DSG_RELAY_ADHESION	Gesamtspannung ist zu niedrig
F021	ALARM_ID_POS_RELAY_ADHESION	Gesamtpositive Relaisverbindung
F022	ALARM_ID_CHG_RELAY_ADHESION	Laderelais ist geklebt
F023	ALARM_ID_HEAT_RELAY_ADHESION	Heizungsrelais ist geklebt
F024	ALARM_ID_ULTIMATE_PROTECTION	Ultimativer Schutz
F025	ALARM_ID_POWER_SUPPLY_FAULT	Abnormale Versorgungsspannung
F026	ALARM_ID_FUSE_BLOWN	Durchgebrannte Sicherung
F027	ALARM_ID_BMU_ADDR_REPEAT	BMU versagt wiederholt
F028	ALARM_ID_BMS_ADDR_REPEAT	BMS ist wiederholt defekt.
F029	ALARM_ID_INTERNAL_COMM_ERROR	Interne CAN-Kommunikation ist gestört.
F030	ALARM_ID_PCS_CAN_COMM_FAIL	PCS-CAN-Kommunikation ist gestört.
F031	MBMS_SAM_SIG_ID_PCS_ERROR_STATE	PCS-RS485-Kommunikation ist gestört.
F032	ALARM_ID_PCS_RS485_COMM_ERROR	PCS-RS485-Kommunikation ist gestört.
F033	ALARM_ID_FUSE_VOLT_SAMP_ERROR	FUSE-Gesamtspannung ist abnormal.
F034	ALARM_ID_BAT_VOLT_SAMP_ERROR	Interne Gesamtspannung ist abnormal.
F035	ALARM_ID_MOT_VOLT_SAMP_ERROR	Mot-Gesamtspannung ist abnormal.
F036	ALARM_ID_HTP_VOLT_SAMP_ERROR	Gesamte Heizspannung ist abnormal.
F037	ALARM_ID_CELL_VOLT_SAMPLE_ERROR	Spannungserfassungsfehler
F038	ALARM_ID_TEMP_SAMPLE_ERROR	Temperaturerfassungsfehler
F039	ALARM_ID_CURRENT_SAMPLE_ERROR	Stromerfassungsfehler
F040	ALARM_ID_CURRENT_MODULE_FAULT	Strommodulfehler
F041	ALARM_ID_POS_RELAY_DRIVE_FAULT	Fehler des gesamtpositiven Relaisantriebs
F042	ALARM_ID_CHG_RELAY_DRIVE_FAULT	Fehler des Lade-Relaisantrieb
F043	ALARM_ID_DSG_RELAY_DRIVE_FAULT	Fehler des Entlade-Relaisantriebs
F044	ALARM_ID_HEAT_RELAY_DRIVE_FAULT	Fehler des Heizungs-Relaisantriebs
F045	ALARM_ID_EEPROM_ERROR	EEPROM-Speicher ist defekt
F046	ALARM_ID_PRECHARGE_ERROR	Vorladen ist fehlgeschlagen
F047	ALARM_ID_CHG_VOLT_LOW	Ladespannung ist zu niedrig
F048	ALARM_ID_BMU_COMM_ERROR	BMU-Kommunikation ist gestört
F049	ALARM_ID_BMU_NUMBER_ERROR	Anzahl der BMUs ist abnormal

F050	ALARM_ID_MBMS_NTC_BREAKLINE_ERROR	Temperaturerfassung des BMS-Steckers ist abnormal
F051	ALARM_ID_BMU_NTC_BREAKLINE_ERROR	Temperaturerfassung des BMU-Steckers ist abnormal
F052	ALARM_ID_PACK_THERMAL_RUNAWAY	PACK thermischer Durchlauffehler
F053	ALARM_ID_PACK_FIRE_FAULT	PACK-Feuerausfall
F054	ALARM_ID_TCP_CONNECT_FAIL	TCP-Verbindungsfehler
F055	ALARM_ID_W5500_SPI_COMM_FAIL	W5500-SPI-Kommunikationsfehler
F056	ALARM_ID_LC_COMM_LOST	LC-Kommunikationsverlust
F057	ALARM_ID_PACK_AFE_COMM_ERROR,	BMU-AFE-Kommunikationsfehler
F058	ALARM_ID_BLE_INIT_FAULT	Beschreibung der Bluetooth-Initialisierung fehlgeschlagen
F059	ALARM_ID_CELL_TYPE_MISMATCH_ERROR	Batterietyp passt nicht.

 **Hinweis: Für mehr Informationen, bitte kontaktieren Sie uns. E-Mail: [service-ess@deye.com.cn](mailto:service-ess@deye.com.cn), Service-Hotline: +86 0574 8612 0560.**

## 7. Wartung und Aktualisierung



**Warnung!** Die unsachgemäße Außerbetriebnahme kann zu Geräteschäden und/oder Schäden am Batterie-Wechselrichter führen.

Stellen Sie vor der Wartung sicher, dass BOS-B gemäß den einschlägigen Bestimmungen außer Betrieb genommen wurde.



Hinweis: Alle Wartungsarbeiten müssen die örtlichen anwendbaren Richtlinien und Normen erfüllen.

**Der USB-Laufwerkanschluss des BOS-B verfügt über die Funktion zur Aktualisierung der Firmware und der Aufzeichnung der Batteriedaten, die als Hilfswerkzeug verwendet werden können.**

### Wartung von BOS-B

Um einen sicheren Betrieb sicherzustellen, müssen alle Stecker überprüft werden. Falls notwendig, müssen die dementsprechenden Bediener sie einmal jährlich an Ort und Stelle einführen.

Die nachfolgende Überprüfung oder Wartung muss einmal jährlich ausgeführt werden.

- Allgemeine Sichtprüfung
- Überprüfung aller elektrischer Anschlüsse auf festen Sitz Überprüfung des Drehmoments entsprechend den Werten der nachfolgenden Tabelle. Lose Anschlüsse müssen mit dem spezifizierten Drehmoment festgezogen werden.

Verbindungsmodus	Anzugsmoment
Erdung des HV-Schaltkastens	4.5Nm
Fixierung des Kabelschuhs des HV-Schaltkastens	6 Nm
Fixierung des Kabelschuhs am Batteriemodul	6 Nm

- Überprüfen Sie mithilfe der Überwachungssoftware, ob SoC, der SoH, Batteriespannung und Temperatur des Batteriemoduls abnormal sind.
- Einmal jährlich das BOS-B ausschalten und neu starten.

Hinweis: Wenn das System in einer verschmutzten Umgebung installiert ist, müssen Wartung und Reinigung in kurzen Abständen erfolgen.

Hinweis: Reinigen Sie das Batteriegestell mit einem trockenen Reinigungstuch. Stellen Sie sicher, dass keine Feuchtigkeit in Kontakt mit den Batterieanschlüssen kommt. Keine Lösungsmittel verwenden.

## 8. Batteriemodullagerung

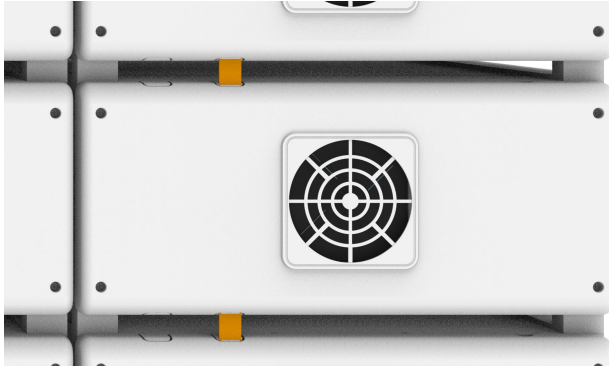

- D. Hinweis: Um die Batteriebensdauer sicherzustellen, halten Sie die Lagertemperatur zwischen 0°C und 35°C.
- E. Die Batterie muss alle 6 Monate einmal aufgeladen werden.
- F. Um die Selbstentladung während einer längeren Lagerung zu minimieren, trennen Sie die Batterieverbinding des Hochvolt-Schaltkastens des DC-Anschlusskabels. Dadurch wird die Verwendung der im Hochvolt-Schaltkasten installierten 12V-Stromversorgung unterbrochen und die Selbstentladung der Batterie verhindert.

## 9. Entsorgung

Für Details in Bezug auf die Entsorgung der Batteriemodule kontaktieren Sie uns bitte. Service-Hotline: +86 0574 8612 0560, E-Mail: [service-ess@deye.com.cn](mailto:service-ess@deye.com.cn). Weitere Informationen unter: <http://deyeess.com>.

Beachten Sie die anwendbaren Richtlinien in Bezug auf die Entsorgung von Abfallbatterien. Stellen Sie sofort die Verwendung von beschädigten Batterien ein. Bitte kontaktieren Sie vor der Entsorgung Ihren Installateur oder Verkaufspartner. Stellen Sie sicher, dass die Batterie keiner Feuchtigkeit und keinem direkten Sonnenlicht ausgesetzt ist.

### **Achtung:**

1. Batterien und Akkus nicht über den Hausmüll entsorgen!  
Sie sind gesetzlich verpflichtet, gebrauchte Batterien und Akkus zurückzugeben.
2. Altbatterien können Schadstoffe enthalten, die bei unsachgemäßer Lagerung oder Handhabung Umwelt und Gesundheit schädigen können.
3. Batterien enthalten wichtige Rohstoffe wie Eisen oder Lithium, die wiederverwertet werden können.

**Weitere Informationen unter: <http://www.deyeess.com>. Batterien nicht über den Hausmüll entsorgen!**



## 10. Rechtlicher Hinweis

Installations- und Betriebsanleitung des BOS-B

Unterliegt technischen Änderungen.

Deye ESS Technology Co., Ltd.

China

## Rechtliche Aussage

Die in diesem Dokument enthaltenen Informationen sind Eigentum von Deye ESS Technology Co., Ltd.

Alle Informationen dürfen ganz oder teilweise ohne schriftliche Genehmigung von Deye ESS Technology Co., Ltd. nicht veröffentlicht werden.

## 11. EU-Konformitätserklärung



Im Rahmen der EU-Richtlinien

Beschränkung der Verwendung bestimmter gefährlicher Stoffe 2011/65/EU (RoHS) Funkgeräterichtlinie  
2014/53/EU (RED)

NINGBO DEYE ESS TECHNOLOGY CO., LTD. bestätigt hiermit, dass die in diesem Dokument beschriebenen Produkte die grundlegenden Anforderungen sowie die weiteren einschlägigen Bestimmungen der oben genannten Richtlinien erfüllen.

## EU-Konformitätserklärung

Produkt: Wiederaufladbares Lithium-Ionen-Batteriesystem  
Systemmodelle: BOS-BX (X=70,85,100,110,125,140,155,170,185,200,210)  
Batterie modul: BOS-B-Pack14.3  
Modell der Hochspannungs-Steuerbox: BOS-B-PDU-2

Name und Anschrift des Herstellers: NINGBO DEYE ESS TECHNOLOGY CO., LTD.  
No.568, South Rixian Road, Binhai Economic Development Zone, Cixi, Ningbo, Zhejiang, P.R.China

Diese Konformitätserklärung wird unter der alleinigen Verantwortung des Herstellers ausgestellt.  
Außerdem unterliegt dieses Produkt der Herstellergarantie.  
Diese Konformitätserklärung verliert ihre Gültigkeit, wenn das Produkt verändert, ergänzt oder in irgendeiner Weise abgeändert wird oder bei unsachgemäßer Verwendung bzw. Installation.

Der oben beschriebene Gegenstand der Erklärung entspricht den einschlägigen Harmonisierungsrechtsvorschriften der Union: der Richtlinie über die elektromagnetische Verträglichkeit (EMV) 2014/30/EU; der Niederspannungsrichtlinie (LVD) 2014/35/EU; sowie der Richtlinie zur Beschränkung der Verwendung bestimmter gefährlicher Stoffe (RoHS) 2011/65/EU und (EU) 2015/863.

Verweise auf die angewendeten einschlägigen harmonisierten Normen bzw. Verweise auf sonstige technische Spezifikationen, auf deren Grundlage die Konformität erklärt wird:

EMC:	
EN IEC 61000-6-1:2019	●
EN IEC 61000-6-3:2021	●
LVD:	
EN 62477-1:2012	●
ROHS:	
IEC 62321-3-1:2013 IEC 62321-5:2013 IEC 62321-6:2015 IEC 62321-7-1:2015 IEC 62321-8:2017	●

Name und Titel:

KunLei Yu  
Testmanager

Im Namen von:  
Datum (JJJJ-MM-TT):  
Ort:

NINGBO DEYE ESS TECHNOLOGY CO., LTD.  
2025-6-27  
Ningbo, China

EU DoC-v1

NINGBO DEYE ESS TECHNOLOGY CO., LTD

No.568, South Rixian Road, Binhai Economic Development Zone, Cixi, Ningbo, Zhejiang, P.R.China

## Anhang I – Selbständige Erklärung des Herstellers

### Elektrochemische Leistungs- und Haltbarkeitsparameter Produktmodell: BOS-B-Pack14.3

Parameter	Wert	Testmethode
Bemessungskapazität	280Ah	Tatsächliche Messung bei 25°C±3°C ① 0.5 C Aufladung ② Ruhezeit 30 Min. ③ 0.5 C Entladung
Kapazitätsverlust	6000 Zyklen, Verlust ≤ 30 %	Tatsächliche Messung bei 25°C±3°C ① 0.5 C Aufladung ② Ruhezeit 30 Min. ③ 0.5 C Entladung , 90% Entladetiefe
Leistung	9216W	25°C±3°C Aufladung und Entladung@20%~80%SOC
Leistungsverlust	1% ~ 2% pro Jahr	/
Innere Widerstand	0.0048Ω	Tatsächliche Messung @25°C±3°C ①0.5C CC 3.65 V, CV 0.05C, Cut ②Entladung auf 50% SOC, Ruhepause 3 h, V0 ③Entladung mit 0.5C für 10 s, V1 ④(V0 – V1)/140
Innenwiderstandsanstieg	5% ~ 8% pro Jahr	/
Round-Trip-Wirkungsgrad	95%	Tatsächliche Messung @25°C±3°C ①0,5C CC 3,65V ② Entladung auf 2,5V, E0 ③ 0,5C CC 3,65V, E1 ④ E0/E1
Round-Trip-Wirkungsverlust	0.1%~0.3% pro Jahr	/
Zykluslebensdauer	≥6000@70%SOH, 10 Jahre	Tatsächliche Messung @25°C±3°C ① 0,5C Aufladung ② Ruhezeit 30 Min ③0.5C Entladung , 90 % Entladetiefe