



## Packing List

### Battery pack box

Battery Pack *1	M4x8 *4 (For Fixing battery pack)	Documents

### Base box-a (designed for battery systems with only one array)

PDU *1	M4x8 *4 (For Fixing PDU)	Base-a *1
Leveling Foot *4	PDU Terminal Resistor Plug *1	Base Terminal Resistor Plug *1
Jumper Wire *1	Base Protective Cover *1	M4x12 *4 (For Fixing Base Protective Cover)
Fixed Support *6	Mounting Screw M4x12 *6 (For Fixing Fixed Support)	Positive Cable (For Connecting PDU to Power Conversion Unit) *1
Negative Cable (For Connecting PDU to Power Conversion Unit) *1	Communication Cable (For Connecting PDU to Power Conversion Unit) *1	Documents

### Base box-b (designed for the second and third battery arrays in the system)

--	--	--

Top Cover *1	M4x8 *4 (For Fixing Top Cover)	Base-b *1
Leveling Foot *4	Telescopic Slide Rail *1	Positive Cable (For Battery Series Connection) *1
Negative Cable (For Battery Series Connection) *1	Communication Cable (For Battery Series Connection) *1	Positive Cable (For FAN) *1
Negative Cable (For FAN) *1	Fixed Support *6	Mounting Screw M4x12 *6 (For Fixing Fixed Support)

### Installation Procedure

- Face the front side toward the operator.

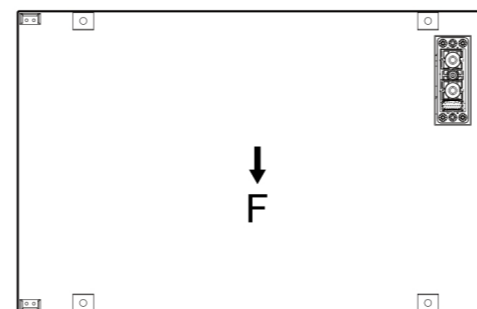

- **Leveling feet and base must not be mixed** within the same system.
- Recommended stacking layer: **6**; Maximum allowable stacking layer: **8**.

### Single-Array System

#### Step 1:

- Screw the 4 leveling feet into the base clockwise
- Fine-tune the levelness.

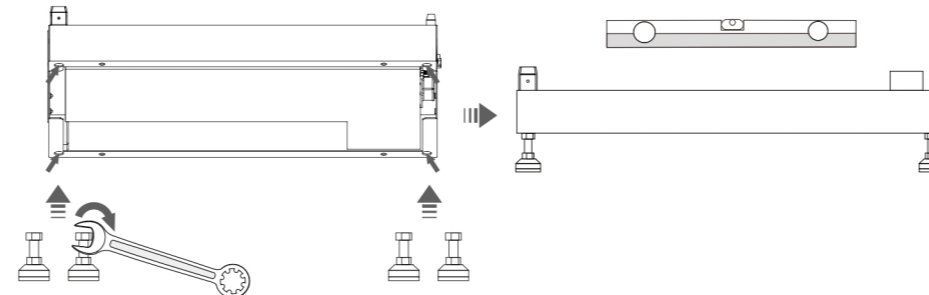

- Place the base on a level and solid surface.

#### Step 2:

- Stack the battery packs and PDU.

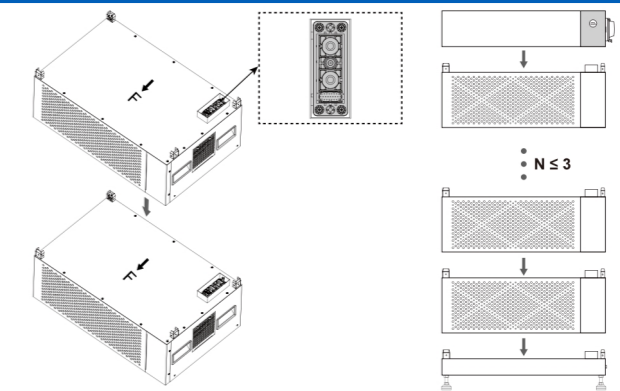

#### Step 3:

- Fasten the battery pack and PDU with 4 M4x8 fixing screws (2 on each side) as shown in the following figure. Recommended torque: 1.6~2.2 N·m.

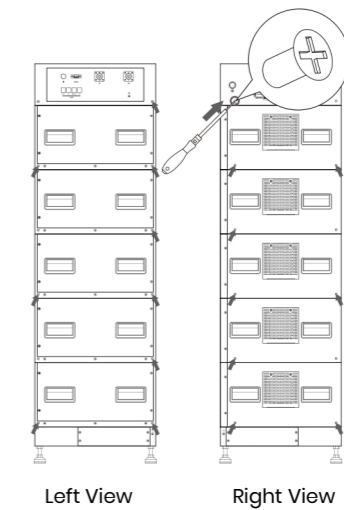

#### Step 4:

- Use M4x12 bolts (Mounting Screw) and expansion bolts to secure fixed supports to the left and right side of batteries. Recommended torque for M4x12 bolts: 1.6 ~ 2.2 N·m.

### M4x12 BOLTS (MOUNTING SCREW):

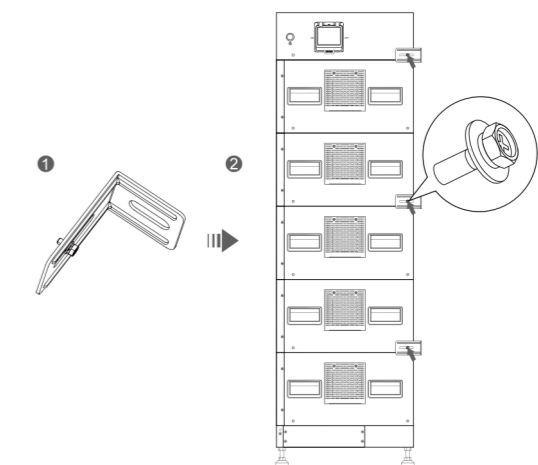

### EXPANSION BOLTS:

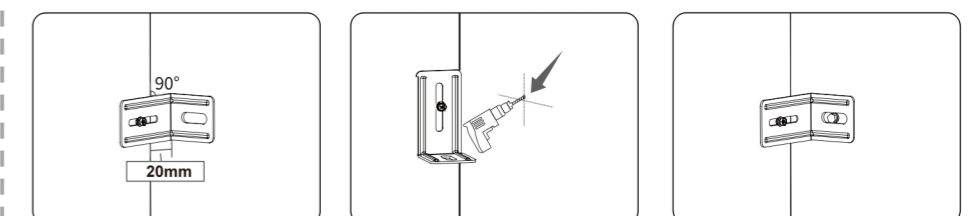



- Pre-install **Fixed Support** on the product.
- Drill Holes in the Wall.
- Tighten the Expansion Bolt.
- Tighten **Mounting Screw**.

**Step 5:**

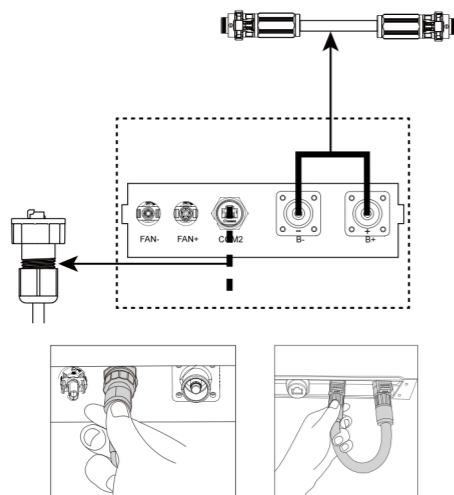

- In the right wiring area of the base:
  - Insert the base terminal resistor plug into the COM2
  - Use the jumper wire to connect the B+ and B- terminals. Press the green tabs on both sides of the wire forward for secondary locking.
- Fasten the base protective cover to the right wiring area with M4×12 protective cover screws. Recommended torque: 1.6~2.2 N·m.

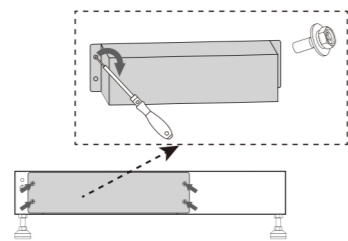

- Complete the installation steps.

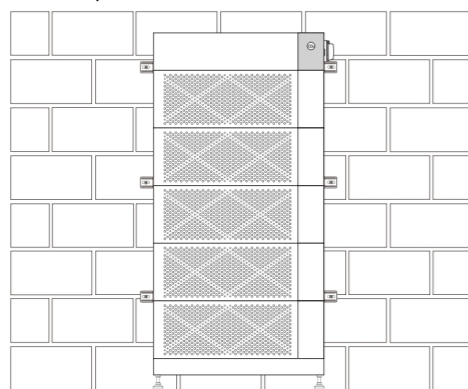

**Multi-Array System**

**NOTE**

- The 2<sup>nd</sup> and 3<sup>rd</sup> battery arrays can only be arranged **on the right side** of the 1<sup>st</sup> array.

**Two-Array System:**

**Step 1:**

- Remove the Telescopic Slide Rail's cover.

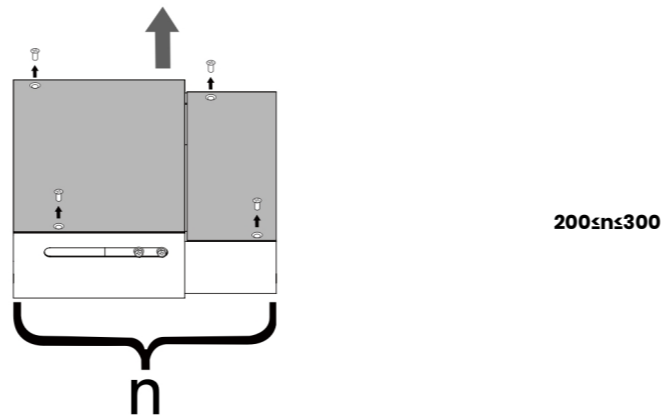

- Connect the Telescopic Slide Rail between the wiring area of the 1<sup>st</sup> array base and the wiring area on the left side of the 2<sup>nd</sup> array base. **Leave a small gap between the two bases first.**

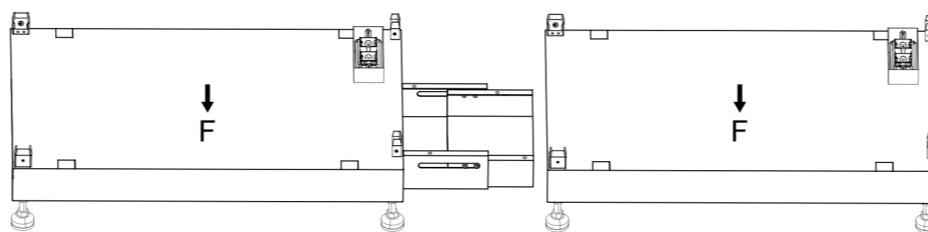

- Connect the Positive Cable, Negative Cable, Communication Cable (For Battery Series Connection), Negative Cable and Positive Cable (For FAN).

**NOTE**

- Press the green tabs on both sides of the cable for secondary locking.

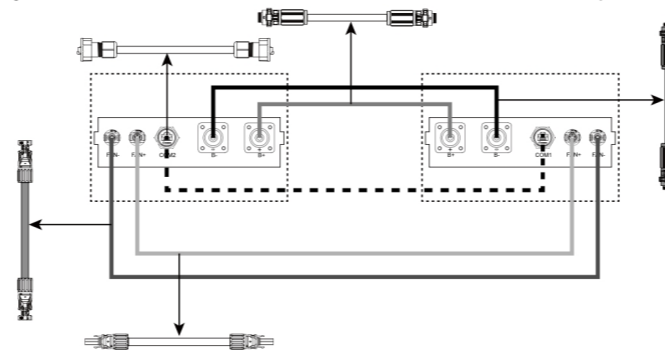

- Fully close the gap, and install and fasten the Telescopic Slide Rail cover. Recommended torque: 1.6~2.2 N·m.

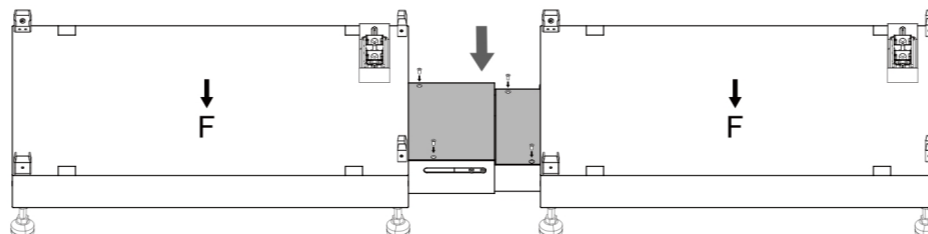

- Place the connected bases on a level and solid surface.

**Step 2:**

- Following the **Single-Array System** procedure:

- Stack the battery packs and PDU on the 1<sup>st</sup> array base;
- Stack the battery packs and top cover on the 2<sup>nd</sup> array base.

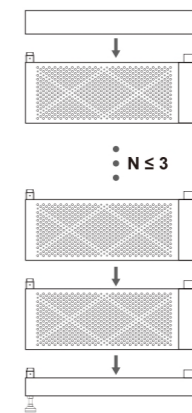

**NOTE**

- The top cover also needs to be fixed with M4 screws.

**Step 3:**

- Process the right wiring area of the 2<sup>nd</sup> array base as described in "Step 5 for **Single-Array System**": short the B+ and B- terminals with the jumper wire, insert the base terminal resistor plug into COM2, then install the base protective cover.
- Complete the installation steps.

**Three-Array System:**

**Step 1:**

- Process the right wiring area of the 1<sup>st</sup> array base and 2<sup>nd</sup> array base as described in "Step 1 for **Two-Array System**"
- Place the connected bases on a level and solid surface.

**Step 2:**

- Following the **Single-Array System** procedure:
  - Stack the battery packs and PDU on the 1<sup>st</sup> array base;
  - Stack the battery packs and top cover on the 2<sup>nd</sup> array base;
  - Stack the battery packs and top cover on the 3<sup>rd</sup> array base.

**Step 3:**

- Process the right of the 3<sup>rd</sup> array base as described in "Step 5 for **Single-Array system**".
- Complete the installation steps.

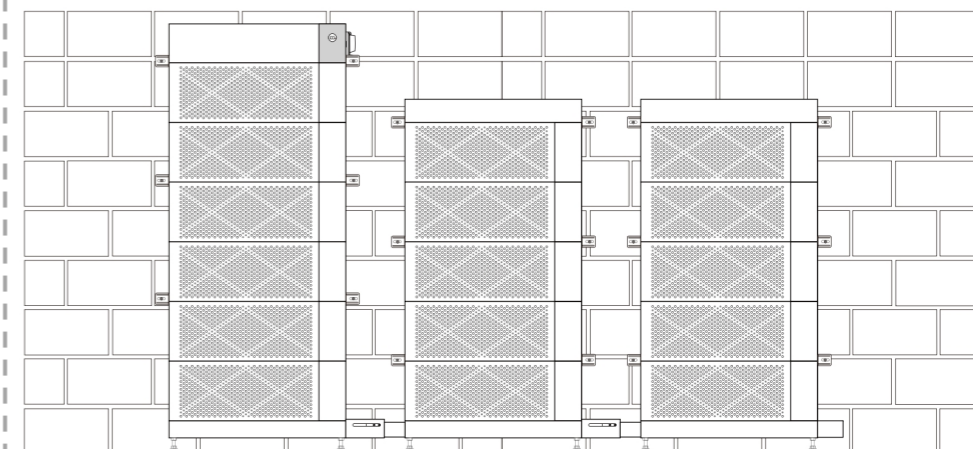



**Packliste**

**Batteriepackkasten**

Batteriepack *1	M4×8 *4 (zur Befestigung des Batteriepacks)	Dokumente

**Basiskasten-a** (ausgelegt für Batteriesysteme mit nur einem Strang)

PDU(Leistungsverteilungseinheit) *1	M4×8 *4 (zur Befestigung der PDU)	Basis-a *1
Nivellierfuß *4	PDU-Terminal-Widerstandsstecker *1	Basis-Terminal-Widerstandsstecker *1
Brückendraht *1	Basisschutzabdeckung *1	M4×12 *4 (Zur Befestigung der Basisschutzabdeckung)
Feste Halterung *6	Befestigungsschraube M4×12 *6 (zur Befestigung der Feststütze)	Pluskabel (zum Anschluss von PDU an die Stromumwandlungseinheit) *1
Minuskabel (zum Anschluss von PDU an die Stromumwandlungseinheit) *1	Kommunikationskabel (zum Anschluss von PDU an die Stromumwandlungseinheit) *1	Dokumente

**Basiskasten-b** (ausgelegt für das zweite und dritte Batterie-Array im System)

Obere Abdeckung *1	M4×8 *4 (zur Befestigung der oberen Abdeckung)	Basis-b *1
Nivellierfuß *4	Teleskopschiene *1	Pluskabel (zur Reihenschaltung der Batterien) *1
Minuskabel (zur Reihenschaltung der Batterien) *1	Kommunikationskabel (für die Reihenschaltung der Batterien) *1	Pluskabel (für den Lüfter) *1
Minuskabel (für den Lüfter) *1	Feste Halterung *6	Befestigungsschraube M4×12 *6 (zur Befestigung der Feststütze)

**Installationsverfahren**

- Vorderseite zum Bediener ausrichten.

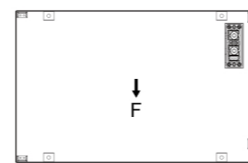

- **Nivellierfüße und Basiskästen dürfen** innerhalb desselben Systems **nicht gemischt werden**.
- Empfohlene Stapellage: **6**; maximal zulässige Stapellage: **8**.

**Einstrang-System**

**Schritt 1:**

- Schrauben Sie die 4 Nivellierfüße im Uhrzeigersinn in den Basiskasten ein
- Feinjustieren Sie die Horizontalität.

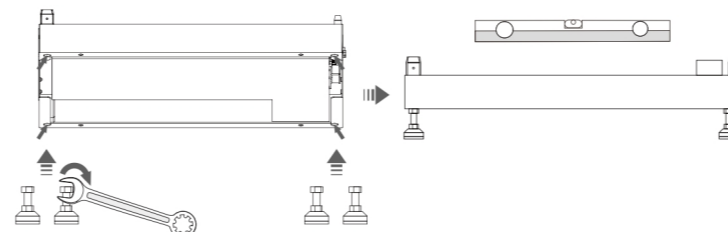

- Stellen Sie den Basiskasten auf eine ebene, feste Unterlage.

**Schritt 2:**

- Stapeln Sie die Batteriepacks und die PDU.

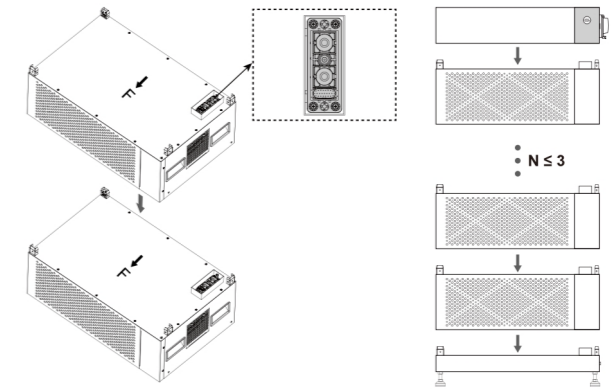

**Schritt 3:**

- Befestigen Sie Batteriepack und PDU mit 4 M4×8-Befestigungsschrauben (jeweils 2 pro Seite) wie in der folgenden Abbildung gezeigt. Empfohlenes Drehmoment: 1,6–2,2 N·m.

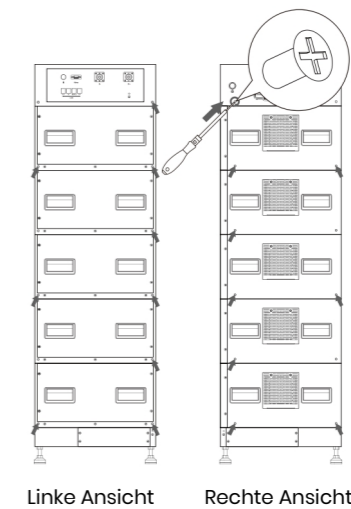

**Schritt 4:**

- Befestigen Sie die Fixierhalterungen mit M4×12-Schrauben (Befestigungsschraube) und Dübeln an der linken und rechten Seite der Batterien. Empfohlenes Drehmoment für M4×12-Schrauben: 1,6–2,2 N·m.

**M4×12-SCHRAUBEN (MONTAGESCHRAUBEN):**

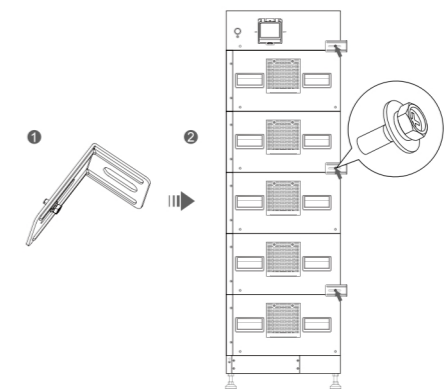

**Expansionschrauben:**

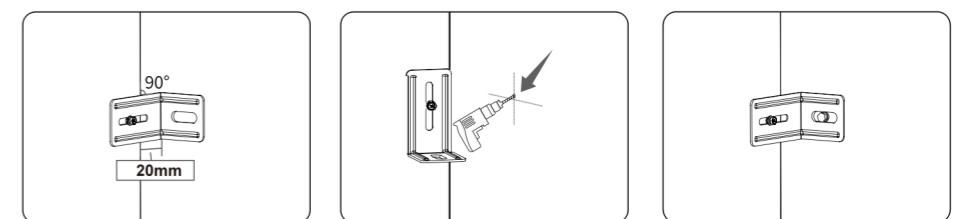



- Befestigen Sie die Feststützen vormontiert am Produkt.
- Bohren Sie Löcher in die Wand.
- Ziehen Sie die Dübel fest.
- Ziehen Sie die Befestigungsschraube fest.

**Schritt 5:**

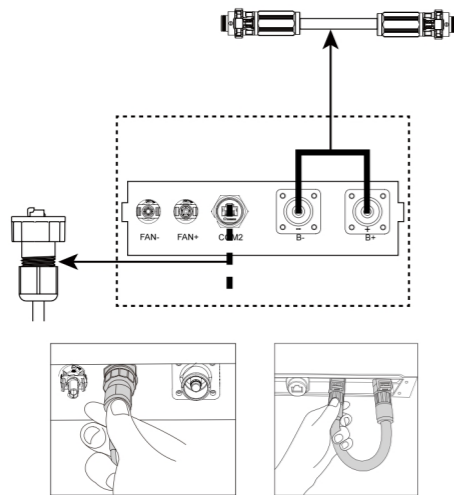

- Im rechten Verdrahtungsbereich des Basiskastens:
  - Stecken Sie den Basisklemmenwiderstandstopf in den COM2-Anschluss.
  - Verwenden Sie das Jumper-Kabel, um die Klemmen B+ und B- zu verbinden. Drücken Sie die grünen Rastnasen auf beiden Seiten des Kabels nach vorne zur zusätzlichen Verriegelung.
- Befestigen Sie die Basisschutzabdeckung mit Schutzabdeckungsschrauben M4 x 12 am rechten Verdrahtungsbereich. Empfohlenes Drehmoment: 1,6–2,2 N·m.

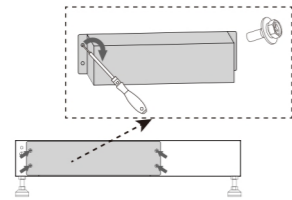

- Schließen Sie die Installationsschritte ab.

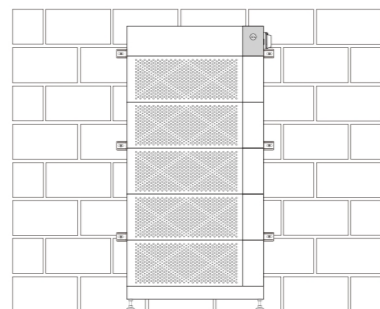

**Multi-Array-System**

**HINWEIS**

- Die 2. und 3. Batterieanordnung dürfen nur **auf der rechten Seite** der ersten Anordnung angeordnet werden.

**Zwei-Array-System:**

**Schritt 1:**

- Entfernen Sie die Abdeckung der Teleskopschiene.

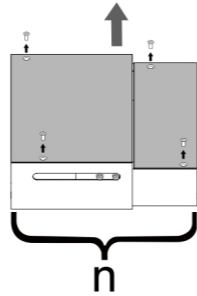

200s≤300

- Verbinden Sie die Teleskopschiene zwischen dem Verdrahtungsbereich des Grundgeräts des 1. Arrays und dem Verdrahtungsbereich links am Grundgerät des 2. Arrays. **Lassen Sie zunächst einen kleinen Abstand zwischen beiden Grundgeräten.**

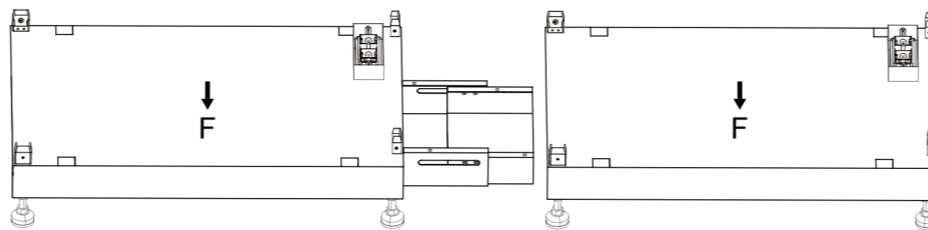

- Verbinden Sie das Pluskabel, das Minuskabel, das Kommunikationskabel (für die Batterie-Reihenschaltung), das Minuskabel sowie das Pluskabel (für den Lüfter).

**HINWEIS**

- Drücken Sie die grünen Rastnasen auf beiden Seiten des Kabels nach vorne zur zweiten Verriegelung.

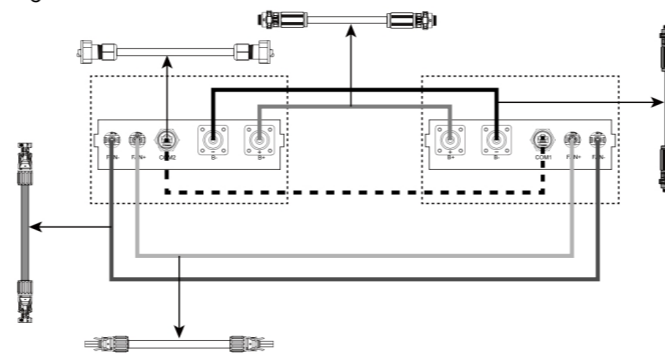

- Schließen Sie den Abstand vollständig und montieren sowie befestigen Sie die Abdeckung der Teleskopschiene. Empfohlenes Drehmoment: 1,6–2,2 N·m.

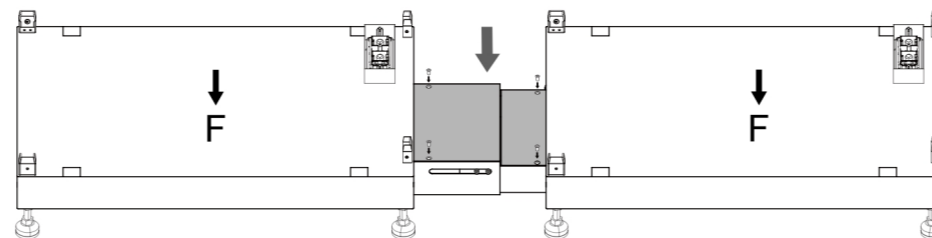

- Platzieren Sie die verbundenen Basen auf einer ebenen und stabilen Fläche.

**Schritt 2:**

- Gemäß dem Vorgehen des **Einzel-Array-Systems**:
  - Stapeln Sie die Akkupacks und die PDU auf der 1. Array-Basis;

- Stapeln Sie die Akkupacks und die obere Abdeckung auf der 2. Arrays-Basis.

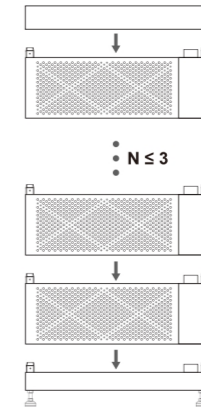

**HINWEIS**

- Die obere Abdeckung muss zusätzlich mit M4-Schrauben befestigt werden.

**Schritt 3:**

- Bearbeiten Sie den rechten Verdrahtungsbereich des Grundgeräts des 2. Arrays gemäß den Angaben in „Schritt 5 des **Einzel-Array-Systems**“: Verbinden Sie die Klemmen B+ und B- kurz mit dem Jumper-Kabel, stecken Sie den Basisklemmenwiderstandstecker in COM2 und montieren Sie anschließend die Basisschutzabdeckung.
- Schließen Sie die Installationsschritte ab.

**Drei-Array-System:**

**Schritt 1:**

- Bearbeiten Sie den rechten Verdrahtungsbereich des Grundgeräts des 1. Arrays sowie des 2. Arrays gemäß den Angaben in „Schritt 1 des **Zwei-Array-Systems**“
- Platzieren Sie die verbundenen Basen auf einer ebenen und stabilen Fläche.

**Schritt 2:**

- Gemäß dem Vorgehen des **Einzel-Array-Systems**:
  - Stapeln Sie die Akkupacks und die PDU auf der 1. Array-Basis;
  - Stapeln Sie die Akkupacks und die obere Abdeckung auf der 2. Array-Basis;
  - Stapeln Sie die Akkupacks und die obere Abdeckung auf der 3. Array-Basis.

**Schritt 3:**

- Bearbeiten Sie den rechten Bereich der 3. Array-Basis gemäß den Angaben in „Schritt 5 des **Einzel-Array-Systems**“.
- Schließen Sie die Installationsschritte ab.

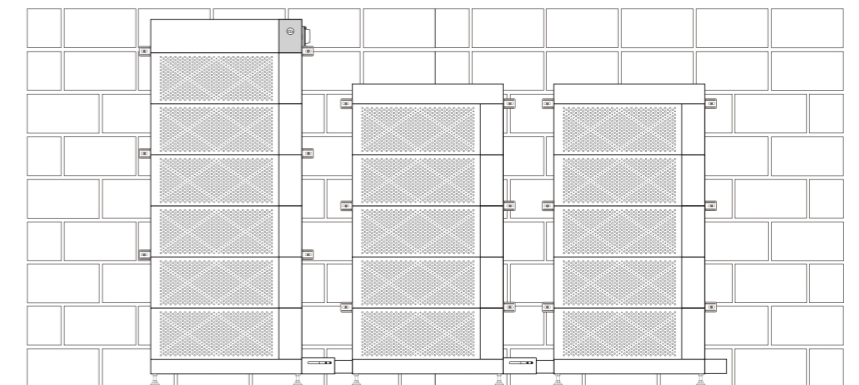



## Right Configuration & Wrong Configuration

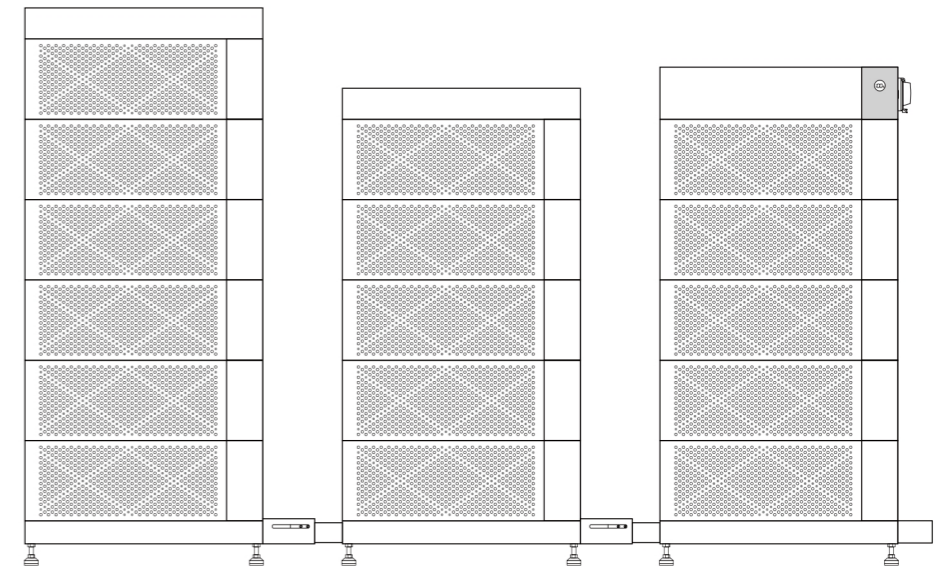
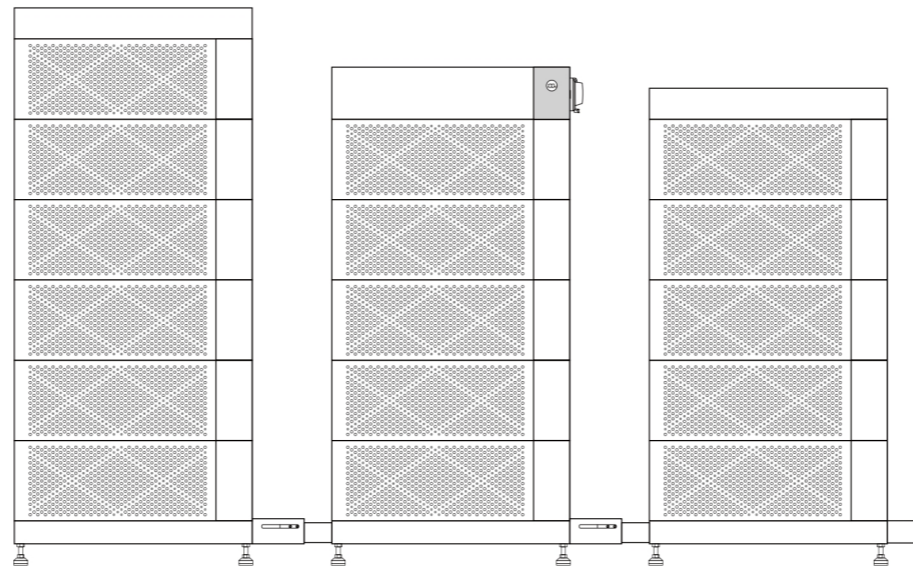
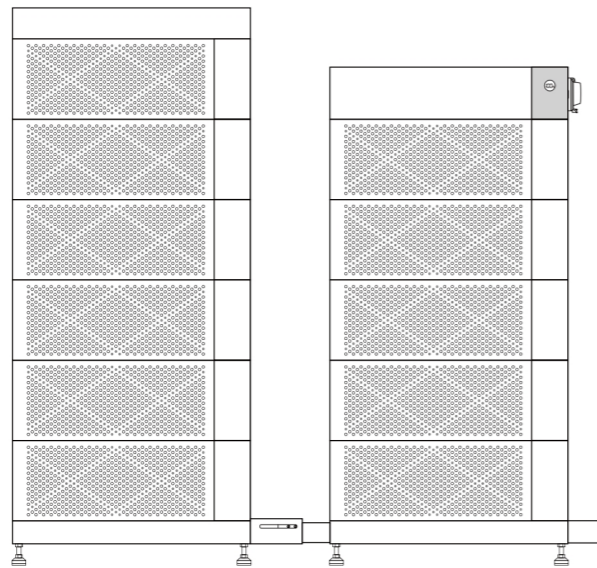
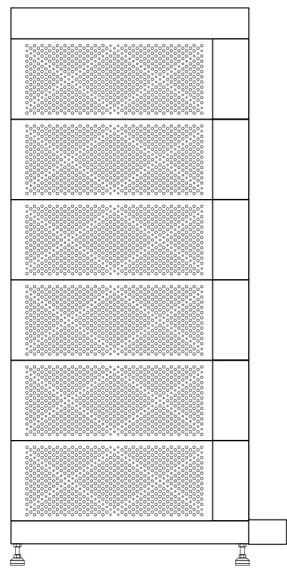
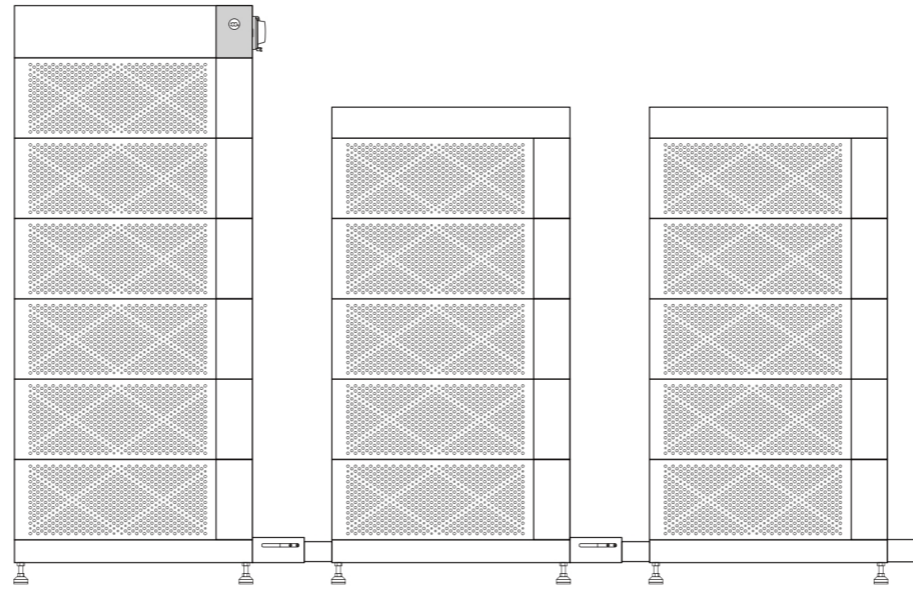
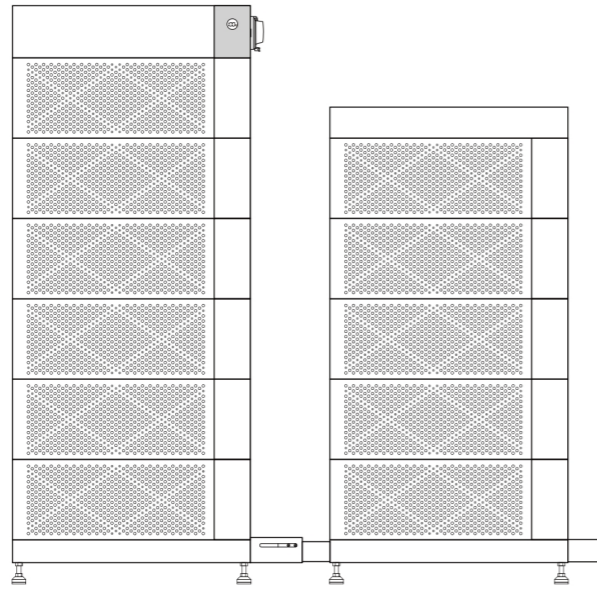
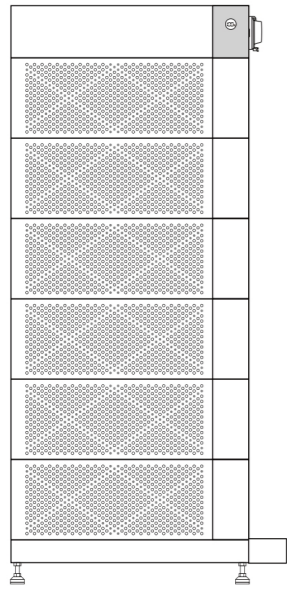



Richtige Konfiguration & Falsche Konfiguration

